



# INSTALLATION SHEET

## Any damaged or missing parts?

Parts will be shipped to you directly. Call 833-204-2604

Monday - Friday 8:30 am - 6:00 pm EST or email to [FordCare@truck-hero.com](mailto:FordCare@truck-hero.com)

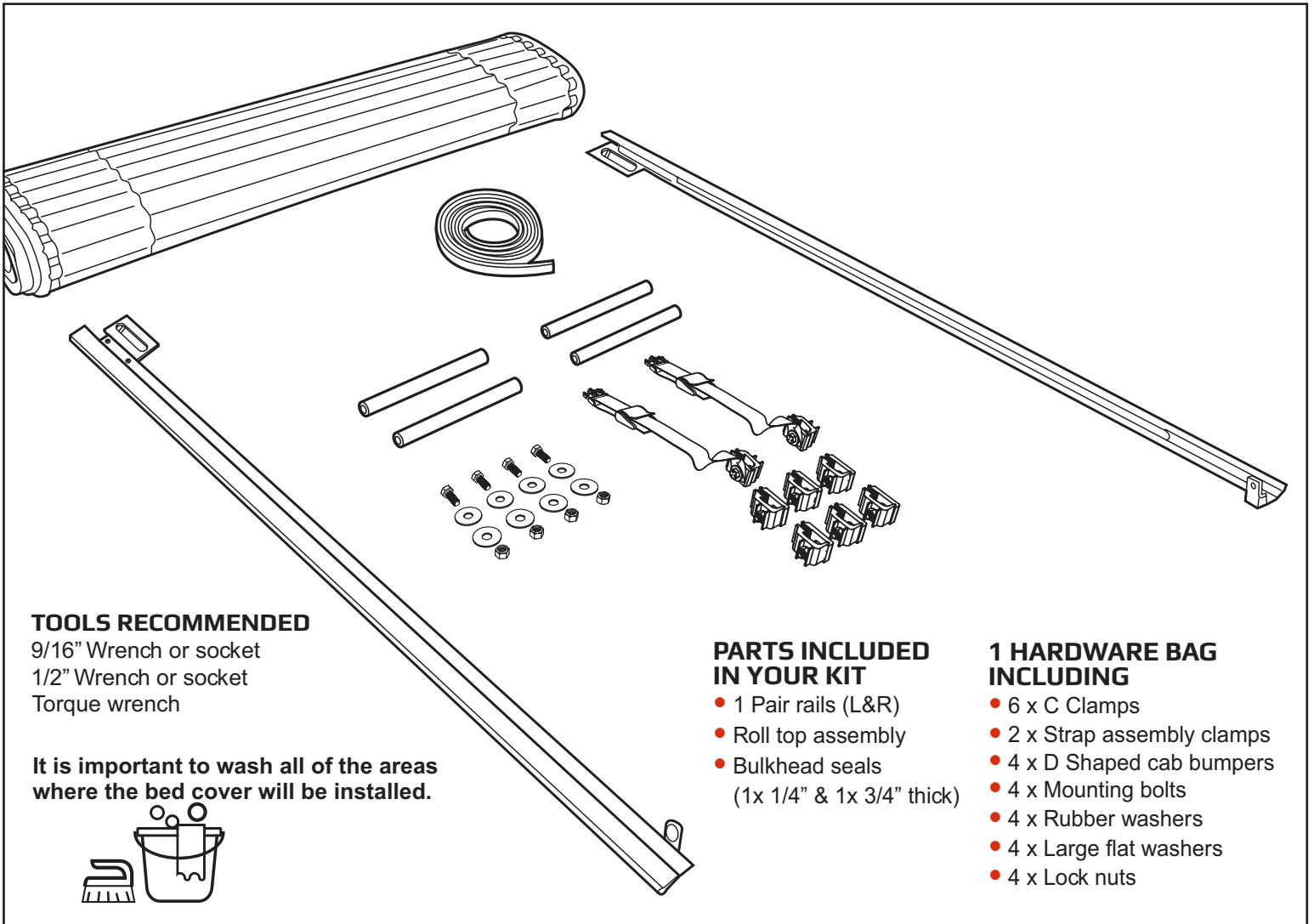

### TOOLS RECOMMENDED

- 9/16" Wrench or socket
- 1/2" Wrench or socket
- Torque wrench

It is important to wash all of the areas where the bed cover will be installed.



### PARTS INCLUDED IN YOUR KIT

- 1 Pair rails (L&R)
- Roll top assembly
- Bulkhead seals (1x 1/4" & 1x 3/4" thick)

### 1 HARDWARE BAG INCLUDING

- 6 x C Clamps
- 2 x Strap assembly clamps
- 4 x D Shaped cab bumpers
- 4 x Mounting bolts
- 4 x Rubber washers
- 4 x Large flat washers
- 4 x Lock nuts

## Positioning Your Rails

Installing the rails square to the truck bed is the key to a successful installation. Angle shims are pre-installed to the rails to ensure your rails are mounted properly.

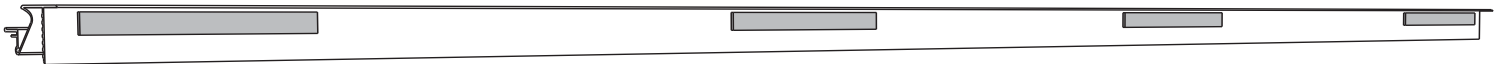

3 1 8 S 0 0 1 5

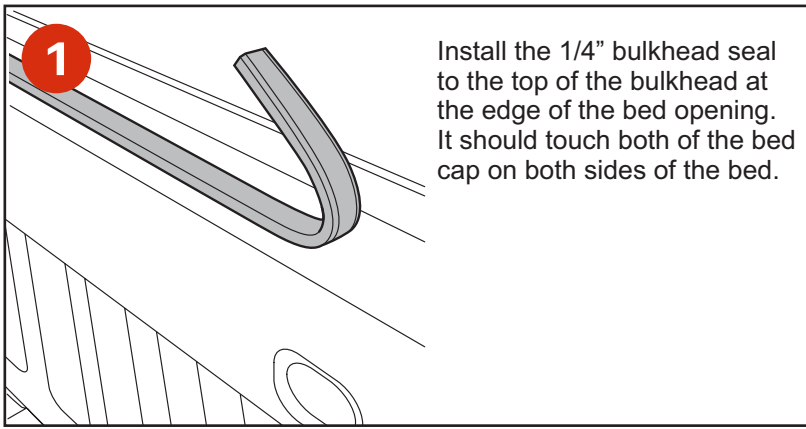

**1** Install the 1/4" bulkhead seal to the top of the bulkhead at the edge of the bed opening. It should touch both of the bed cap on both sides of the bed.

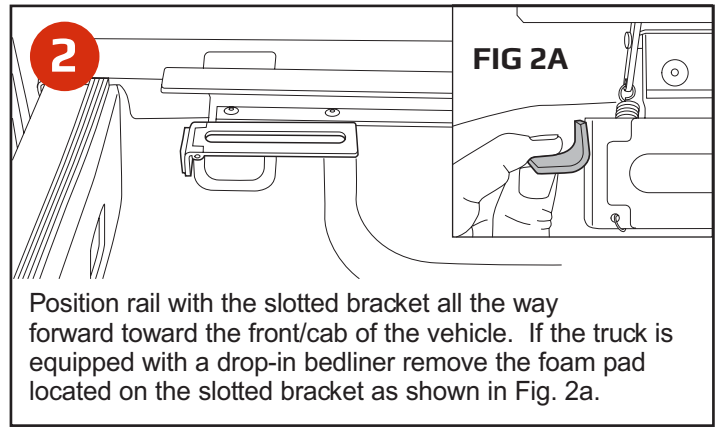

**2** Position rail with the slotted bracket all the way forward toward the front/cab of the vehicle. If the truck is equipped with a drop-in bedliner remove the foam pad located on the slotted bracket as shown in Fig. 2a.

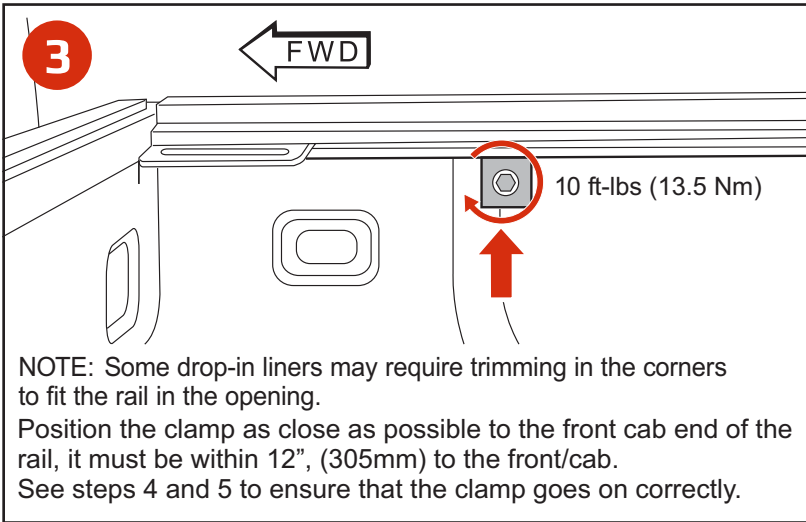

**3** **NOTE:** Some drop-in liners may require trimming in the corners to fit the rail in the opening. Position the clamp as close as possible to the front cab end of the rail, it must be within 12", (305mm) to the front/cab. See steps 4 and 5 to ensure that the clamp goes on correctly.

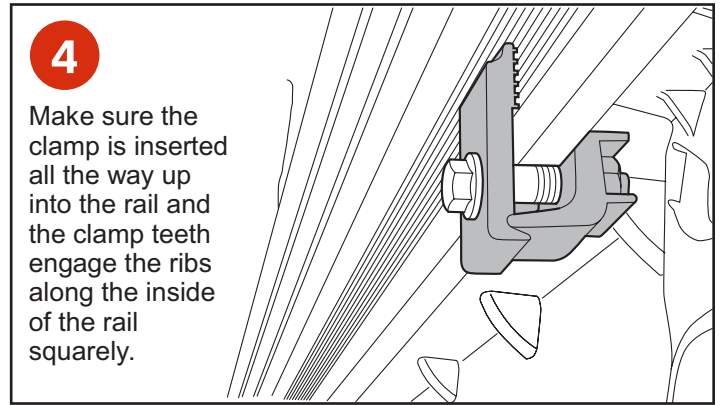

**4** Make sure the clamp is inserted all the way up into the rail and the clamp teeth engage the ribs along the inside of the rail squarely.

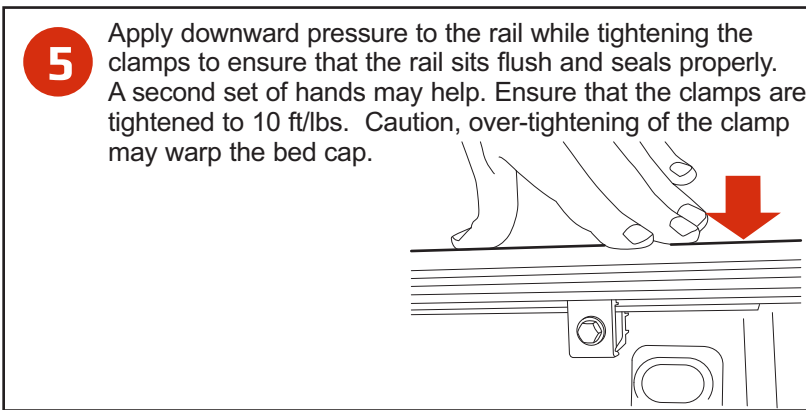

**5** Apply downward pressure to the rail while tightening the clamps to ensure that the rail sits flush and seals properly. A second set of hands may help. Ensure that the clamps are tightened to 10 ft/lbs. Caution, over-tightening of the clamp may warp the bed cap.

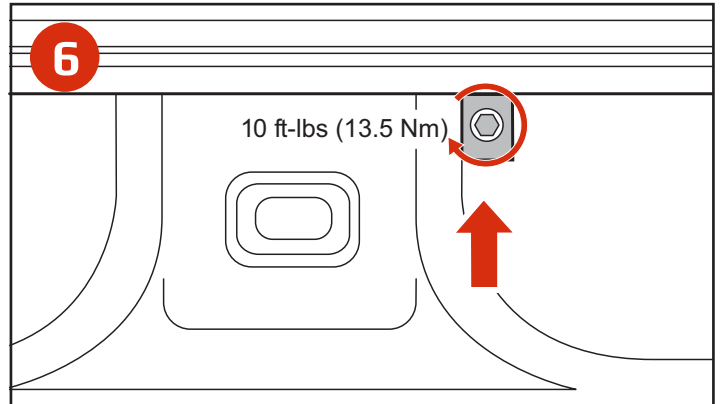

**6** Place the 2nd clamp near the center of the rail. See steps 4 and 5 to ensure the clamp goes on correctly. (8' beds-evenly space 2 clamps between ends).

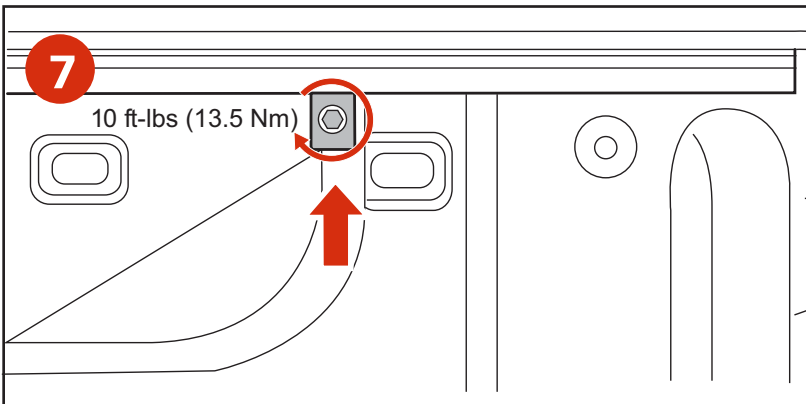

**7** Place the rear clamp as close to the tailgate as possible, should be less than 12". Check all clamps are square and tight with approx 10 ft-lbs (13.5 Nm) of torque.

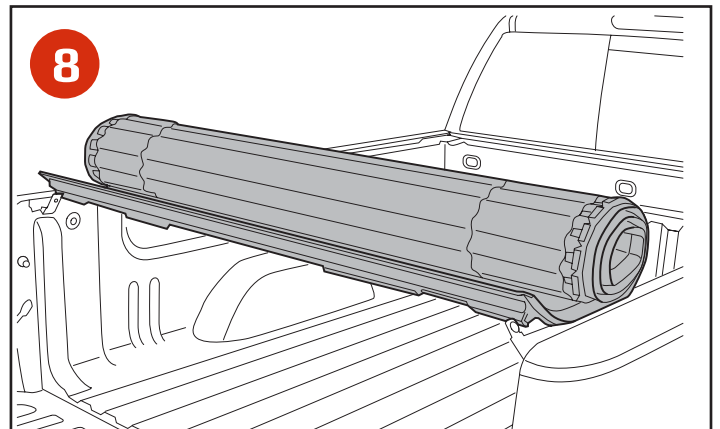

**8** With both rails clamped in place, rest the roll on top of the cover rails at the rear/tailgate end of the bed. Roll the cover forward to the front/cab. Remove and discard all packaging materials.

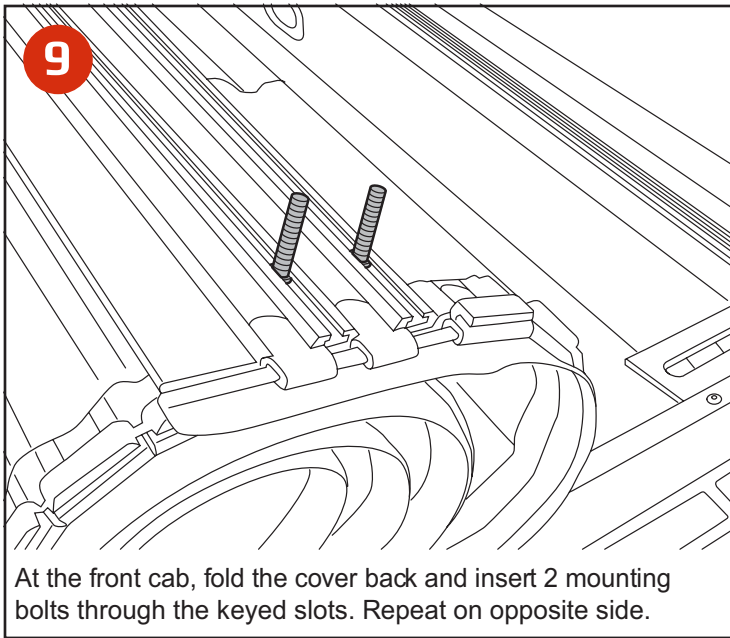

At the front cab, fold the cover back and insert 2 mounting bolts through the keyed slots. Repeat on opposite side.

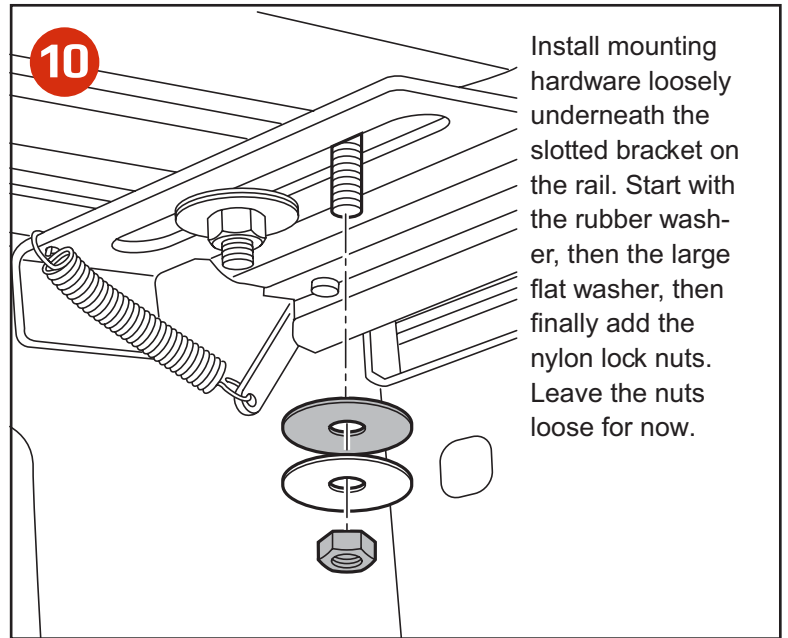

Install mounting hardware loosely underneath the slotted bracket on the rail. Start with the rubber washer, then the large flat washer, then finally add the nylon lock nuts. Leave the nuts loose for now.

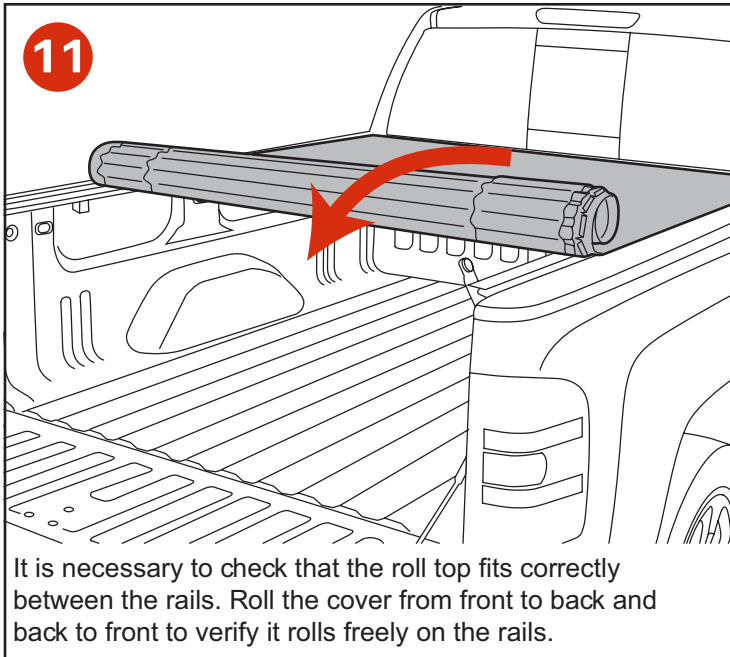

It is necessary to check that the roll top fits correctly between the rails. Roll the cover from front to back and back to front to verify it rolls freely on the rails.

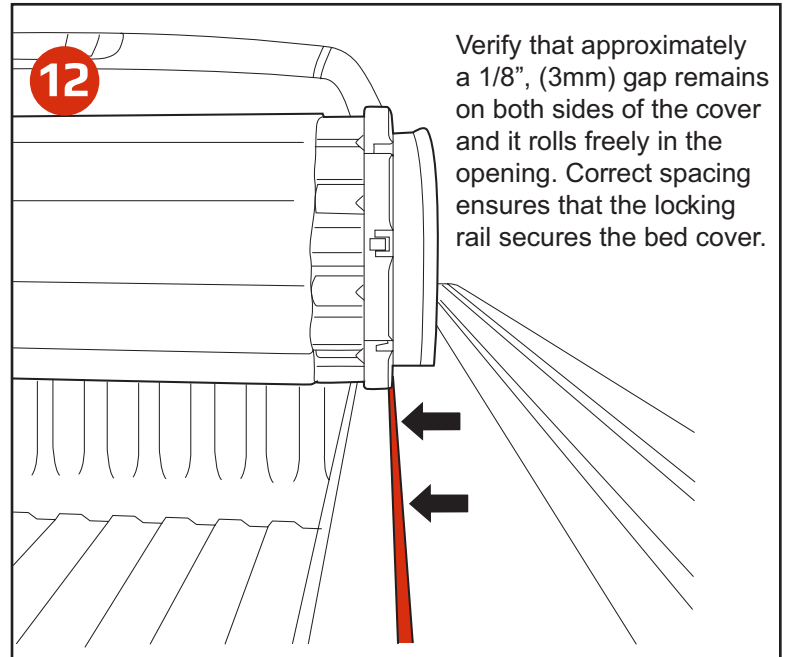

Verify that approximately a 1/8", (3mm) gap remains on both sides of the cover and it rolls freely in the opening. Correct spacing ensures that the locking rail secures the bed cover.

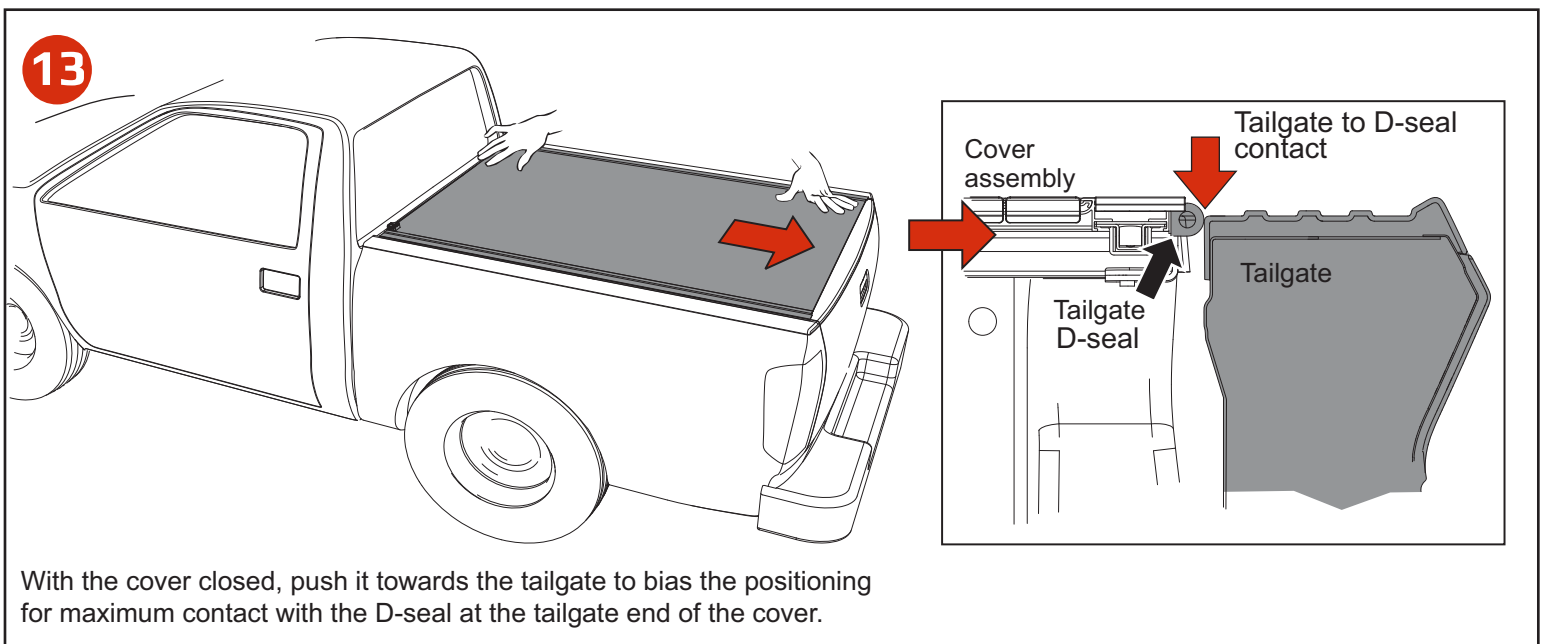

With the cover closed, push it towards the tailgate to bias the positioning for maximum contact with the D-seal at the tailgate end of the cover.

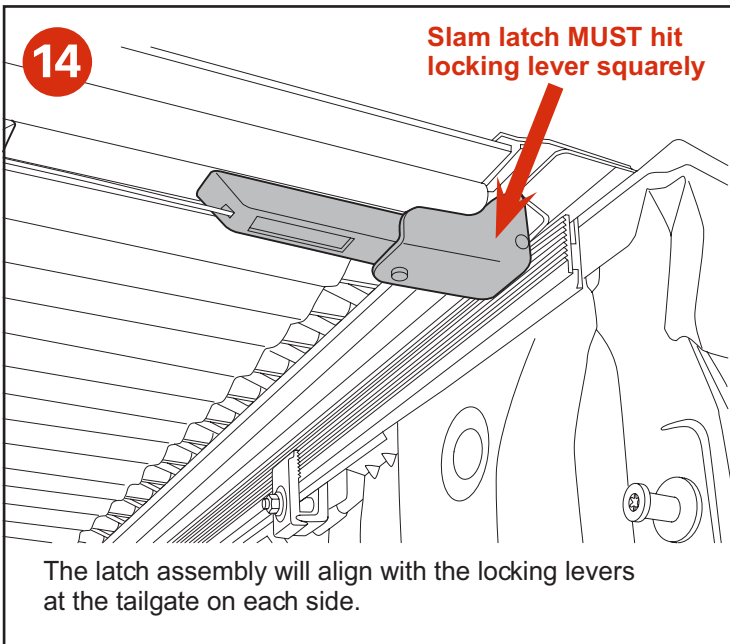

The latch assembly will align with the locking levers at the tailgate on each side.

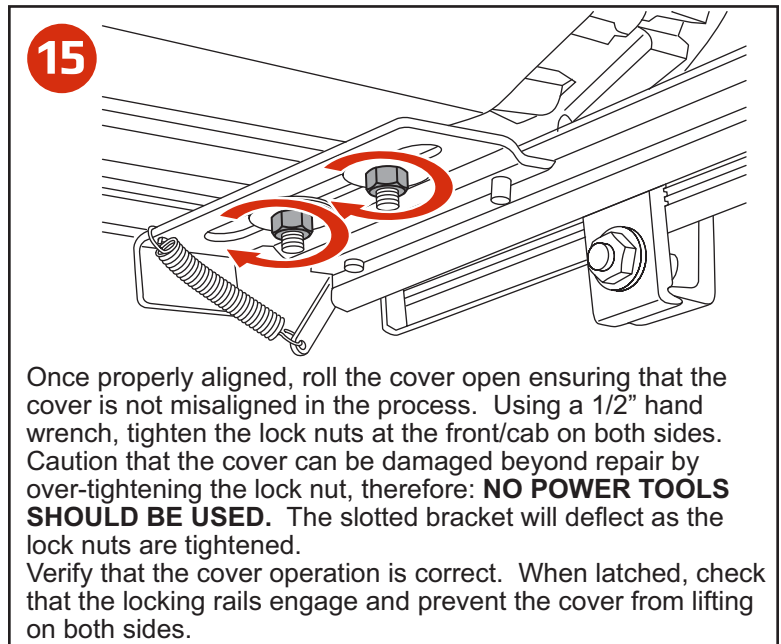

Once properly aligned, roll the cover open ensuring that the cover is not misaligned in the process. Using a 1/2" hand wrench, tighten the lock nuts at the front/cab on both sides. Caution that the cover can be damaged beyond repair by over-tightening the lock nut, therefore: **NO POWER TOOLS SHOULD BE USED.** The slotted bracket will deflect as the lock nuts are tightened. Verify that the cover operation is correct. When latched, check that the locking rails engage and prevent the cover from lifting on both sides.

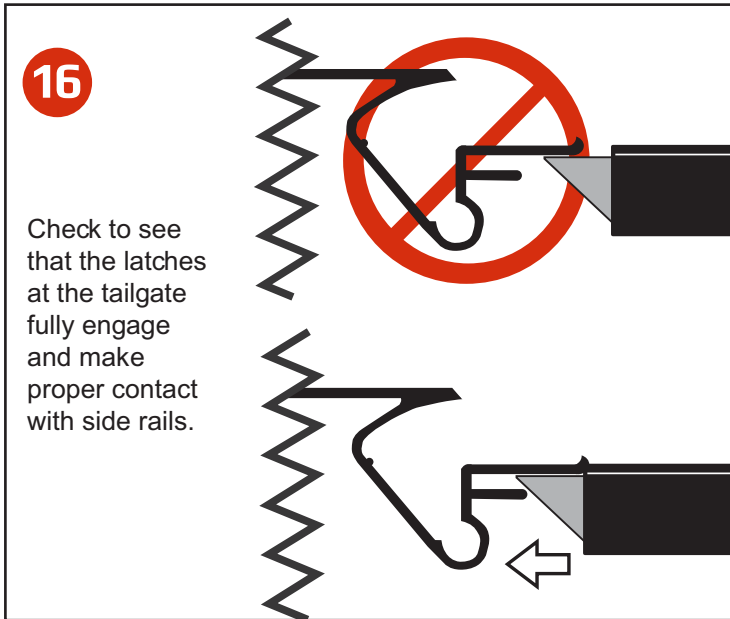

Check to see that the latches at the tailgate fully engage and make proper contact with side rails.

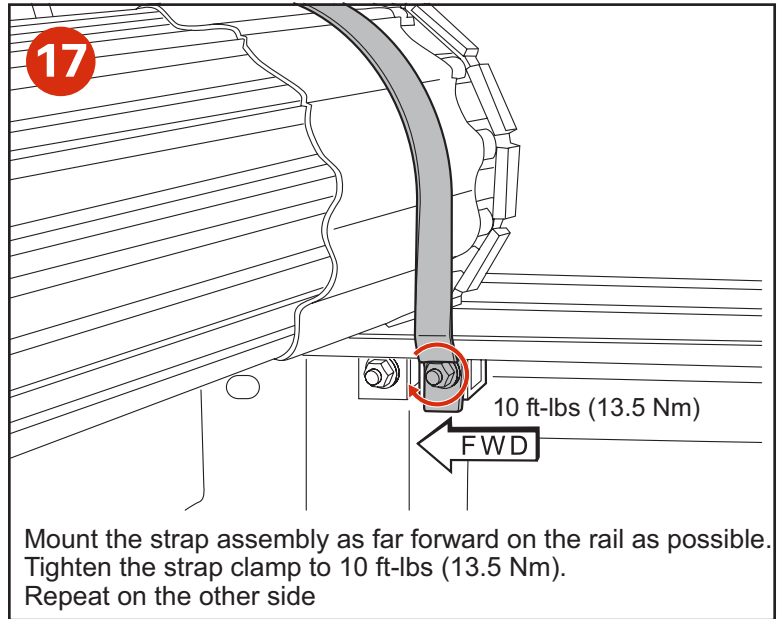

Mount the strap assembly as far forward on the rail as possible. Tighten the strap clamp to 10 ft-lbs (13.5 Nm). Repeat on the other side

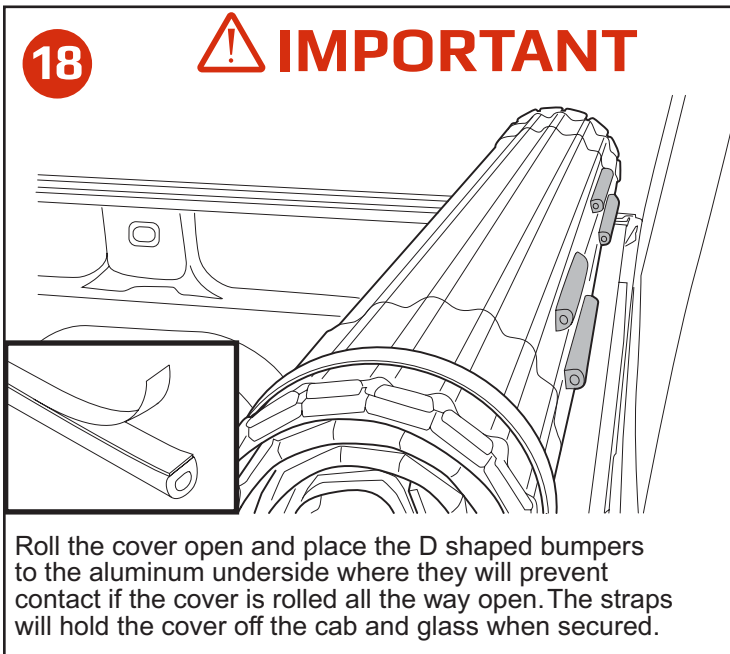

Roll the cover open and place the D shaped bumpers to the aluminum underside where they will prevent contact if the cover is rolled all the way open. The straps will hold the cover off the cab and glass when secured.

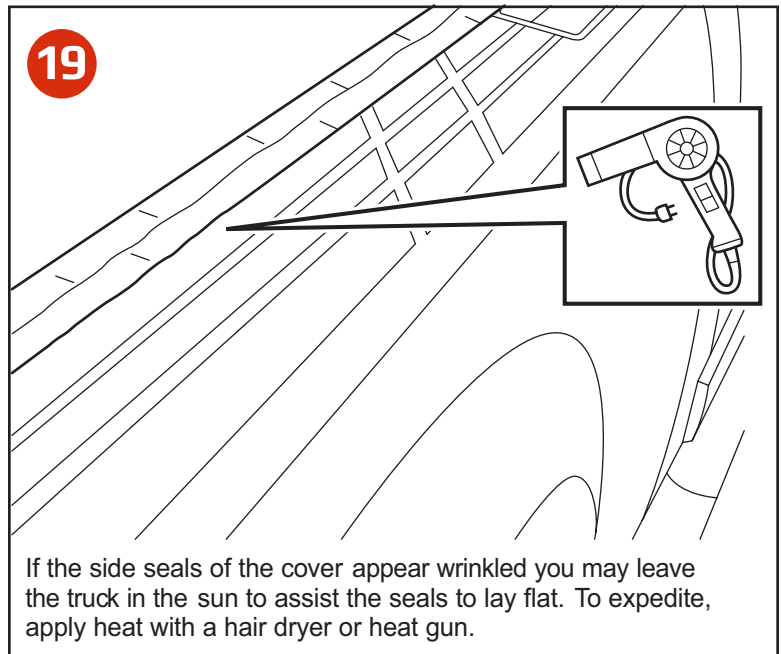

If the side seals of the cover appear wrinkled you may leave the truck in the sun to assist the seals to lay flat. To expedite, apply heat with a hair dryer or heat gun.

# IMPORTANT

# Safe operation and use

## Tonneau Cover Positions While Operating Vehicle

Prior to vehicle operation, the truck bed cover MUST be properly secured. It is recommended to keep the truck bed cover in the closed position and secured when not in use.

### CLOSED POSITION (FIG 1)

Cover must be closed and **FULLY LATCHED ON BOTH SIDES** of the tonneau side rails.

### OPEN POSITION (FIG 2)

To drive with your tonneau in the open position, simply make use of the provided tie down straps. Roll the cover forward and stop approximately 4" from the cab and insert the strap clips into the buckles at the end of the cover. Ensure BOTH strap clips are fully inserted and tighten the straps with the adjustment locks to ensure the cover doesn't roll or shift during vehicle operation.

## Cover Operation

### TO CLOSE THE COVER (FIG 3)

Roll the top towards the tailgate and rotate the tail rail downwards towards the rotating locking levers.

**WARNING** – When closing the cover ensure rear latches on BOTH sides are fully engaged underneath the rails before operating the vehicle.

### TO OPEN THE COVER (FIG 4)

Pull downwards on latch release cable located on either side of the cover and rotate tail rail forward and into a rolling motion. Cover should be rolled into a bundle towards the cab of the vehicle and only driven with the cover secured with the provided straps.

**DO NOT ATTEMPT TO DRIVE WITH THE COVER IN THE PARTIALLY OPEN POSITION!**

### ADDITIONAL IMPORTANT OPERATING TIPS

- Tonneau cover MUST be free of foreign material including snow and ice before opening rail top.
- Do NOT tow your vehicle from the rear with the tonneau on your truck.
- Do NOT operate vehicle with objects on top of cover.

**FAILURE TO FOLLOW THESE CAUTIONS MAY RESULT IN SEVERE DAMAGE AND WILL VOID YOUR WARRANTY!**



Remove any snow or foreign matter before rolling cover.



Do NOT tow your vehicle from the rear with this cover on your truck.

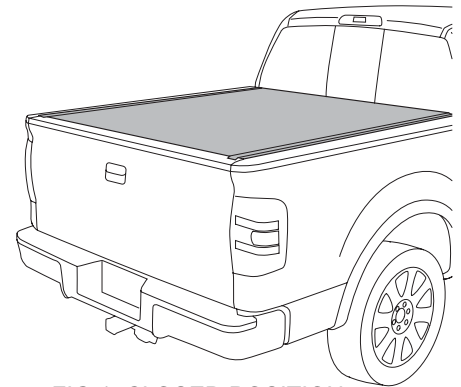

FIG 1: CLOSED POSITION

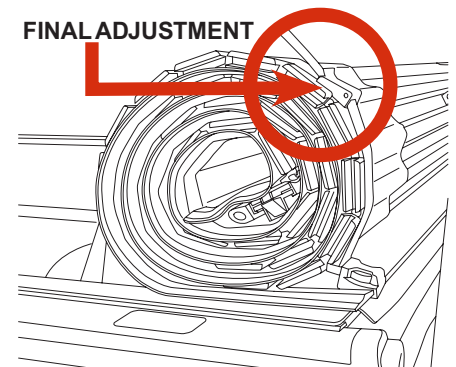

FIG 2: OPEN POSITION

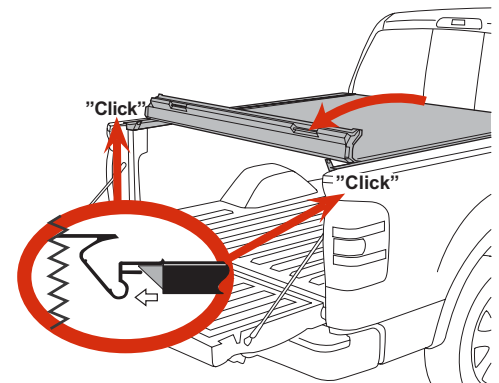

FIG 3: TO CLOSE THE COVER

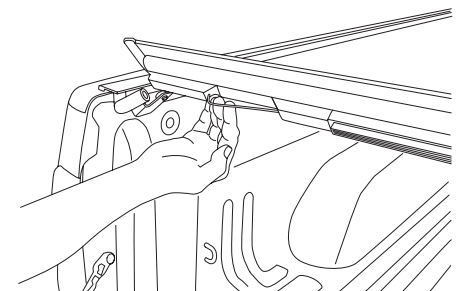

FIG 4: TO OPEN THE COVER

# CARE AND MAINTENANCE

REV tonneaus are made from durable materials and require simple care to ensure a long life of performing well and looking great.

## Cleaning the Top (Washing)

These stylish covers incorporate OE marine grade vinyl laminated on the top surfaces. Standard automotive soap and water used with a soft sponge or cloth is recommended for cleaning. Shammy dry to prevent water spots and ensure a rich dark finish.

## Treating the Vinyl Top

303® Aerospace Protectant or Extang Tonno Tonic may be used to keep the vinyl surface clean and protected from the elements and will also remove any water spots that may have developed. 303 Aerospace not only protects against fading, discoloration and cracking from harmful UV rays, but repels dust and stains. Simply spray on and wipe dry for a beautiful, matte finish that protects your cover from road grime and dust. Do not use vinyl conditioners (e.g. Armor All®) because they will shrink the vinyl.

## Maintenance

It is recommended that you periodically check that the cover is securely attached to your truck bed. Inspect the clamps and front mounting bolts to ensure they were properly installed and have not come loose or knocked out of adjustment during operation. Covers that are used with high frequency or that are subject to the vibrations and impact from rough roadways can cause the cover to require adjustment.

## Lubricating the Latches

It is recommended that you periodically inspect and service the latches on the end of the roll top. Clean away any excess dirt or grime and use a spray lubricate. Ensure the latches move freely in and out to properly engage the side rail and provide proper performance with optimum security. Be careful not to overspray the cover. Wipe away any excess around the latch location.

# HARD ROLLING TONNEAU COVER BY REV LIMITED WARRANTY

All Ford part numbers provided by REV Industries are warranted to be free from defects in materials or workmanship on products properly installed per the installation instructions provided with the product. This warranty covers repair or replacement of any defective product at no charge during the applicable warranty period listed below. Labor for replacement or service of defective product is not paid or reimbursed by REV.

WARRANTY PERIOD		
Product which appears on New Vehicle Monroney Label (window sticker)	<b>USA</b> Coverage which matches new vehicle warranty- Ford - 3 years or 36,000 miles whichever comes first; Lincoln 4 years or 50,000 miles whichever comes first.	<b>OUTSIDE USA</b> Coverage which matches new vehicle warranty Ford - 3 years or 60,000 kilometers whichever comes first; Lincoln 4 years or 80,000 km whichever comes first.
Part purchased and installed during or after the original vehicle warranty	Whichever of the following options which provides the greater benefit to the customer: 1) 2 years / unlimited miles or 2) The remainder of the new vehicle warranty	Whichever of the following options which provides the greater benefit to the customer: 1) 2 years / unlimited kilometers or 2) The remainder of the new vehicle warranty

This limited warranty does not cover any damage, defect or malfunction caused by misuse, abuse, accident, improper installation, modification or improper or lack of maintenance. Incidental and consequential damages are not recoverable under this warranty. This warranty offers you specific legal rights. You may have additional or other rights as which vary from state to state or province to province.

If you experience a warranty issue with this product please visit your Ford dealer. If the repair is covered by the warranty above and completed by the dealership, labor is also covered by Ford -- Ford Warranty and Policy – Section 3.

Please note that REV has replacement component parts available to assist consumers and dealers to resolve warranty and non-warranty issues as quickly as possible.

Note to dealer: Ford dealers should contact Truck Hero's Customer Care by phone at 833-204-2604 or by email to [FordCare@Truck-Hero.com](mailto:FordCare@Truck-Hero.com) for technical advice, warranty claims and service parts orders.

# FICHE D'INSTALLATION

## Y a-t-il des pièces endommagées ou manquantes?

Nous vous expédierons les pièces directement. Composez le 833-204-2604, du lundi au vendredi de 8 h 30 à 18 heures, heure normale de l'Est ou envoyez un courriel à [FordCare@truck-hero.com](mailto:FordCare@truck-hero.com).

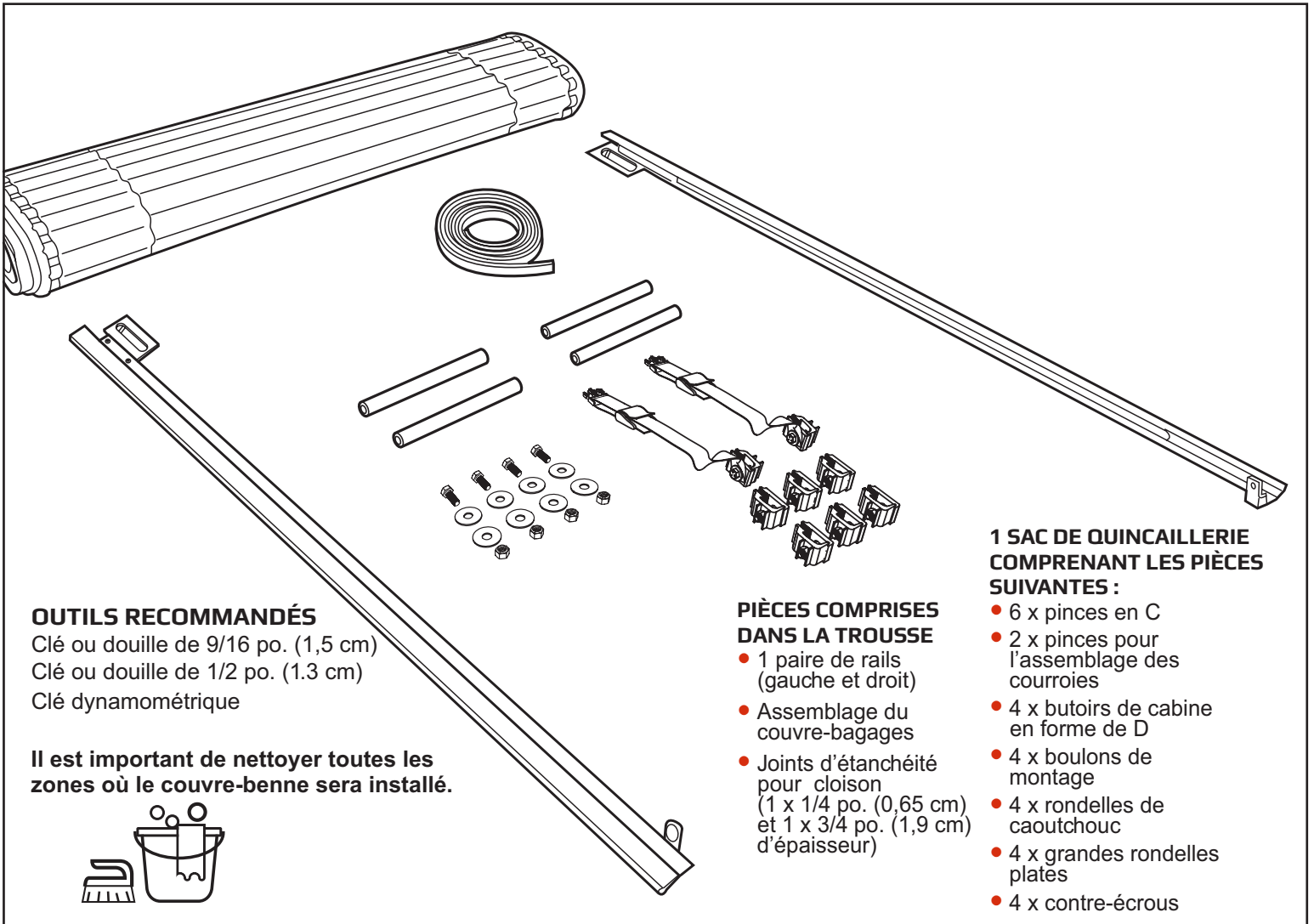

### OUTILS RECOMMANDÉS

Clé ou douille de 9/16 po. (1,5 cm)  
Clé ou douille de 1/2 po. (1,3 cm)  
Clé dynamométrique

Il est important de nettoyer toutes les zones où le couvre-benne sera installé.



### PIÈCES COMPRISES DANS LA TROUSSE

- 1 paire de rails (gauche et droit)
- Assemblage du couvre-bagages
- Joints d'étanchéité pour cloison (1 x 1/4 po. (0,65 cm) et 1 x 3/4 po. (1,9 cm) d'épaisseur)

### 1 SAC DE QUINCAILLERIE COMPRENANT LES PIÈCES SUIVANTES :

- 6 x pinces en C
- 2 x pinces pour l'assemblage des courroies
- 4 x butoirs de cabine en forme de D
- 4 x boulons de montage
- 4 x rondelles de caoutchouc
- 4 x grandes rondelles plates
- 4 x contre-écrous

## Positionnement de vos rails

L'installation des rails perpendiculairement à la plate-forme du camion est le secret d'une installation réussie. Des cales d'angle sont déjà installées sur les rails pour assurer une installation correcte de celles-ci.

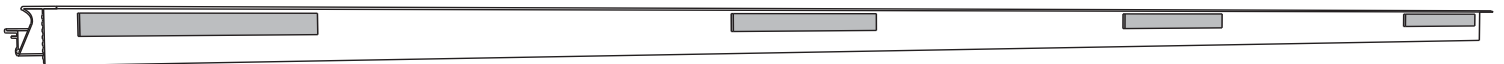

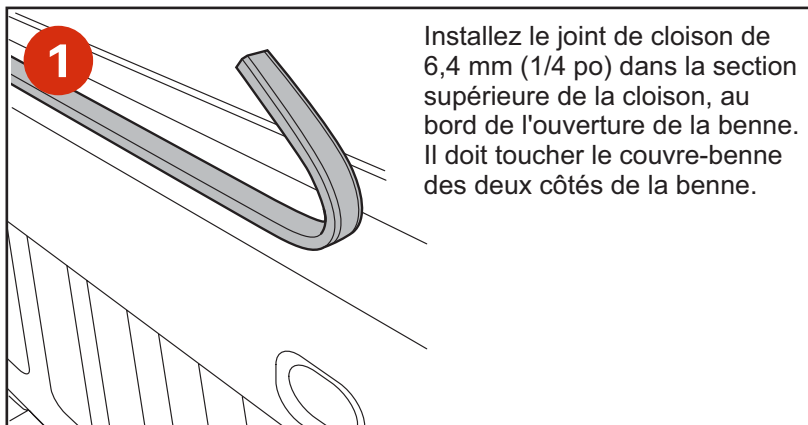

**1** Installez le joint de cloison de 6,4 mm (1/4 po) dans la section supérieure de la cloison, au bord de l'ouverture de la benne. Il doit toucher le couvre-benne des deux côtés de la benne.



**2** Placez le rail avec le support à fente argent complètement vers l'avant vers la cabine du véhicule. Si le camion est muni d'une doublure à rabattre, retirez le tampon en mousse situé sur le support à fente, comme dans la Fig. 2a.

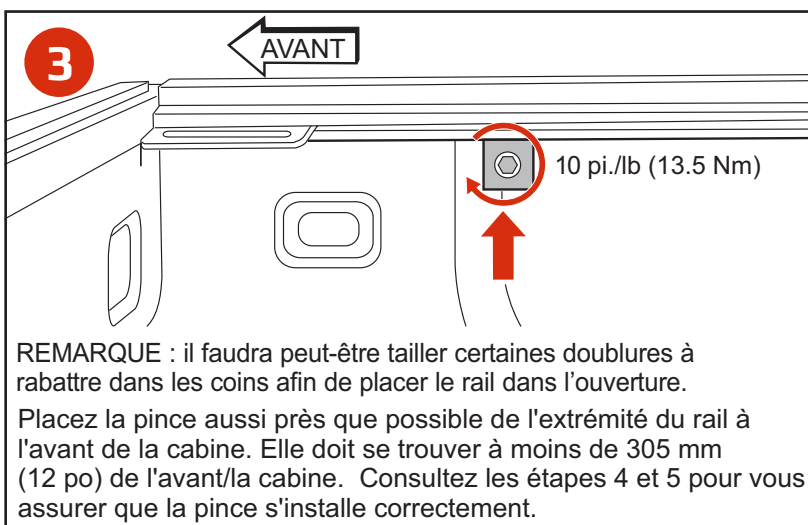

**3** REMARQUE : il faudra peut-être tailler certaines doublures à rabattre dans les coins afin de placer le rail dans l'ouverture.

Placez la pince aussi près que possible de l'extrémité du rail à l'avant de la cabine. Elle doit se trouver à moins de 305 mm (12 po) de l'avant/la cabine. Consultez les étapes 4 et 5 pour vous assurer que la pince s'installe correctement.

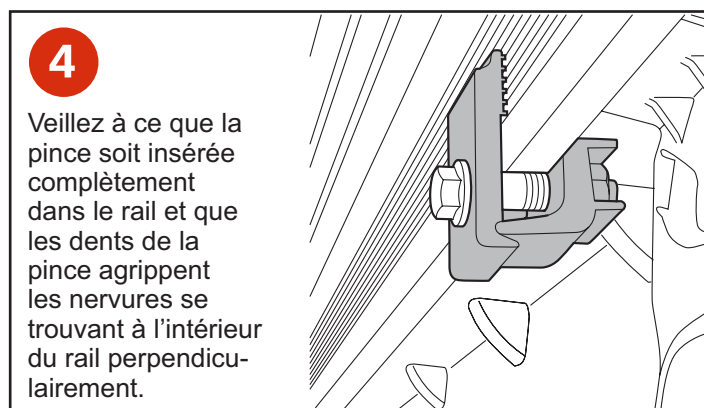

**4** Veillez à ce que la pince soit insérée complètement dans le rail et que les dents de la pince agrippent les nervures se trouvant à l'intérieur du rail perpendiculairement.

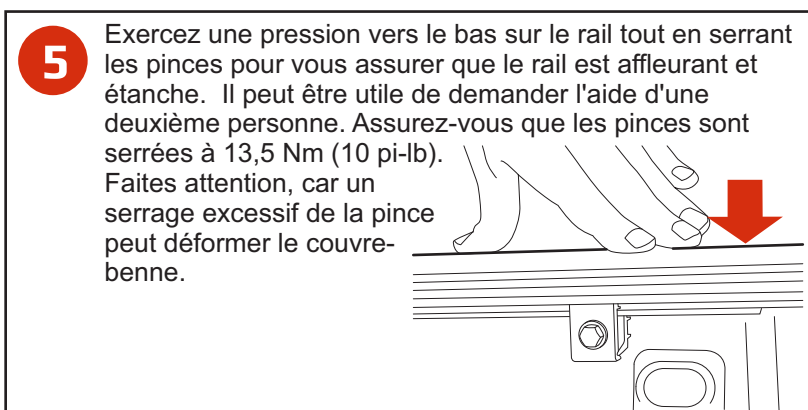

**5** Exercez une pression vers le bas sur le rail tout en serrant les pinces pour vous assurer que le rail est affleurant et étanche. Il peut être utile de demander l'aide d'une deuxième personne. Assurez-vous que les pinces sont serrées à 13,5 Nm (10 pi-lb). Faites attention, car un serrage excessif de la pince peut déformer le couvre-benne.

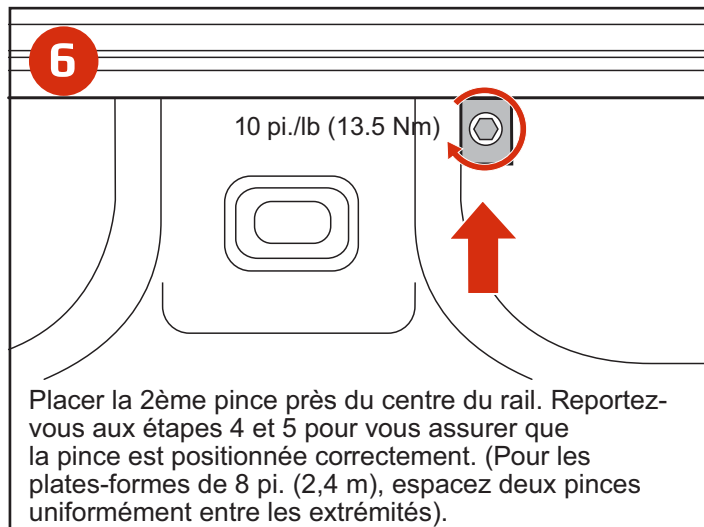

**6** Placer la 2ème pince près du centre du rail. Reportez-vous aux étapes 4 et 5 pour vous assurer que la pince est positionnée correctement. (Pour les plates-formes de 8 pi. (2,4 m), espacez deux pinces uniformément entre les extrémités).

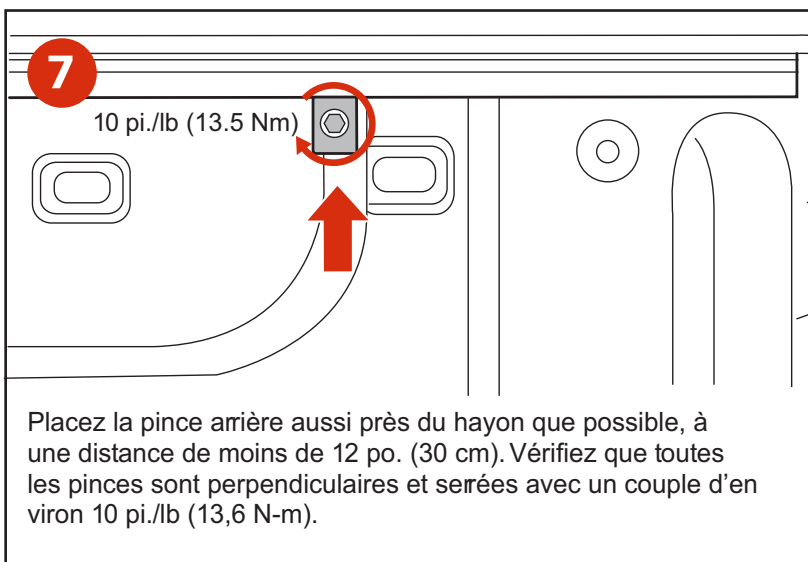

**7** Placez la pince arrière aussi près du hayon que possible, à une distance de moins de 12 po. (30 cm). Vérifiez que toutes les pinces sont perpendiculaires et serrées avec un couple d'environ 10 pi./lb (13,6 N-m).

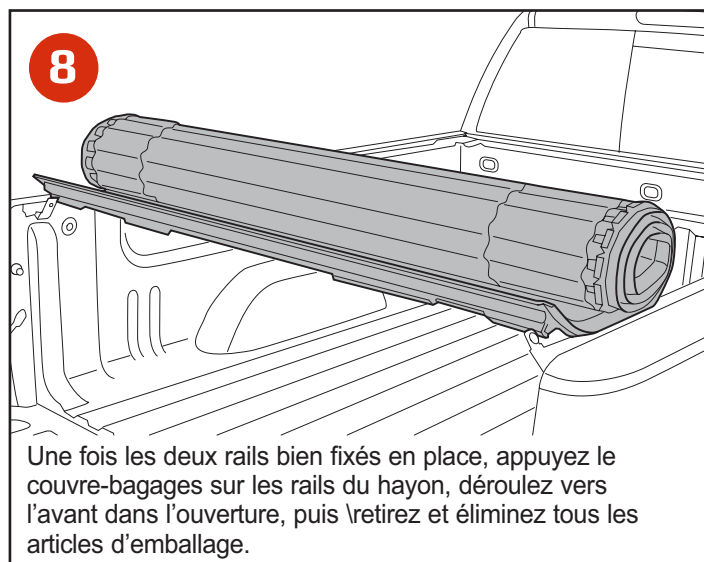

**8** Une fois les deux rails bien fixés en place, appuyez le couvre-bagages sur les rails du hayon, déroulez vers l'avant dans l'ouverture, puis retirez et éliminez tous les articles d'emballage.

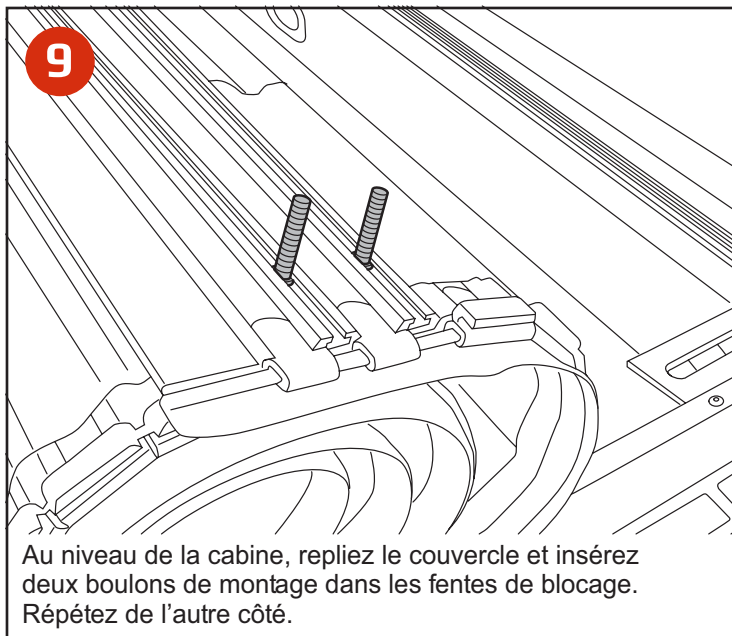

Au niveau de la cabine, repliez le couvercle et insérez deux boulons de montage dans les fentes de blocage. Répétez de l'autre côté.

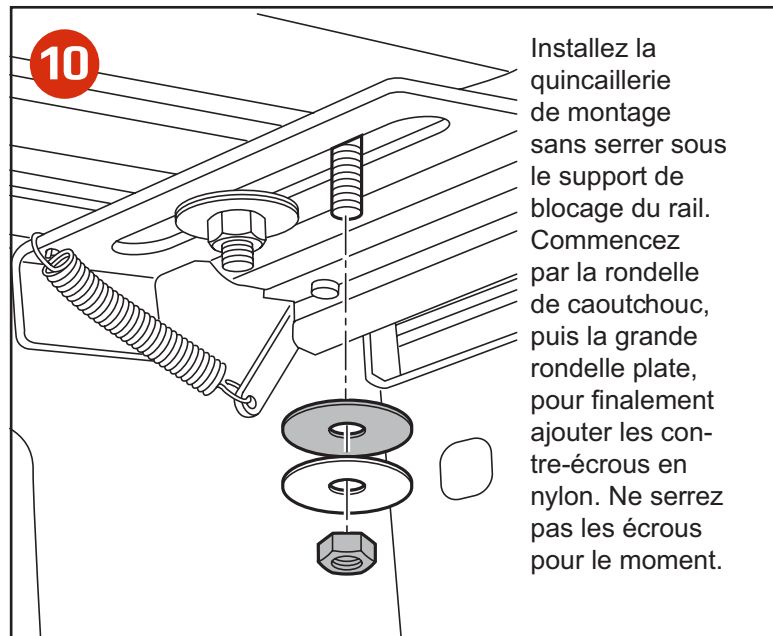

Installez la quincaillerie de montage sans serrer sous le support de blocage du rail. Commencez par la rondelle de caoutchouc, puis la grande rondelle plate, pour finalement ajouter les contre-écrous en nylon. Ne serrez pas les écrous pour le moment.

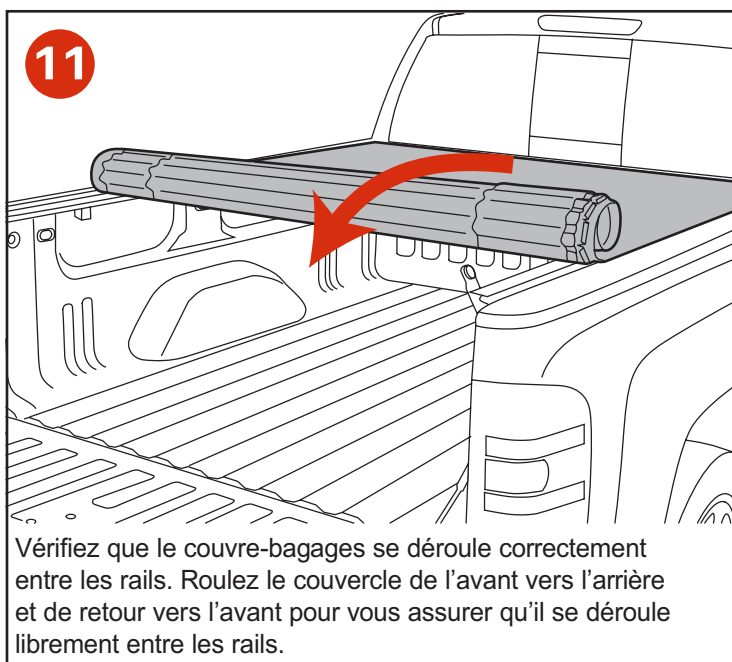

Vérifiez que le couvre-bagages se déroule correctement entre les rails. Roulez le couvercle de l'avant vers l'arrière et de retour vers l'avant pour vous assurer qu'il se déroule librement entre les rails.

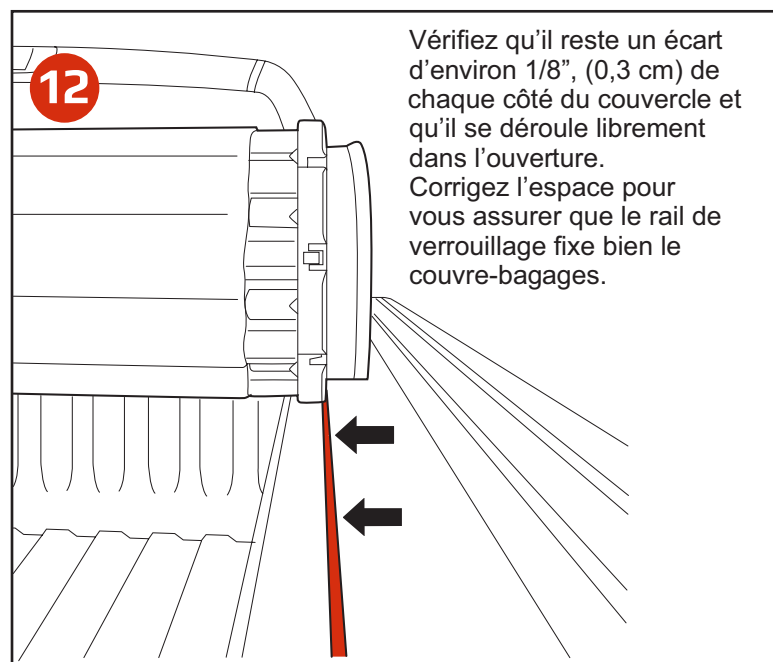

Vérifiez qu'il reste un écart d'environ 1/8", (0,3 cm) de chaque côté du couvercle et qu'il se déroule librement dans l'ouverture. Corrigez l'espace pour vous assurer que le rail de verrouillage fixe bien le couvre-bagages.

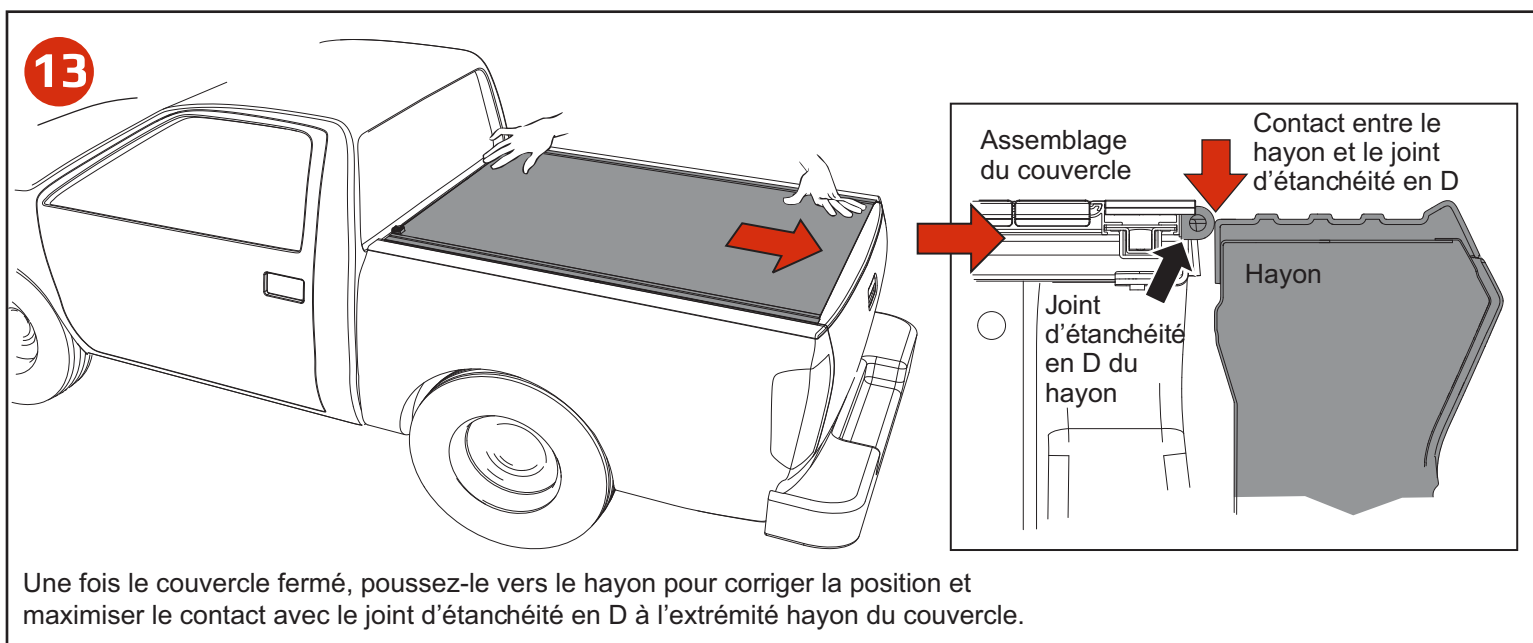

Une fois le couvercle fermé, poussez-le vers le hayon pour corriger la position et maximiser le contact avec le joint d'étanchéité en D à l'extrémité hayon du couvercle.

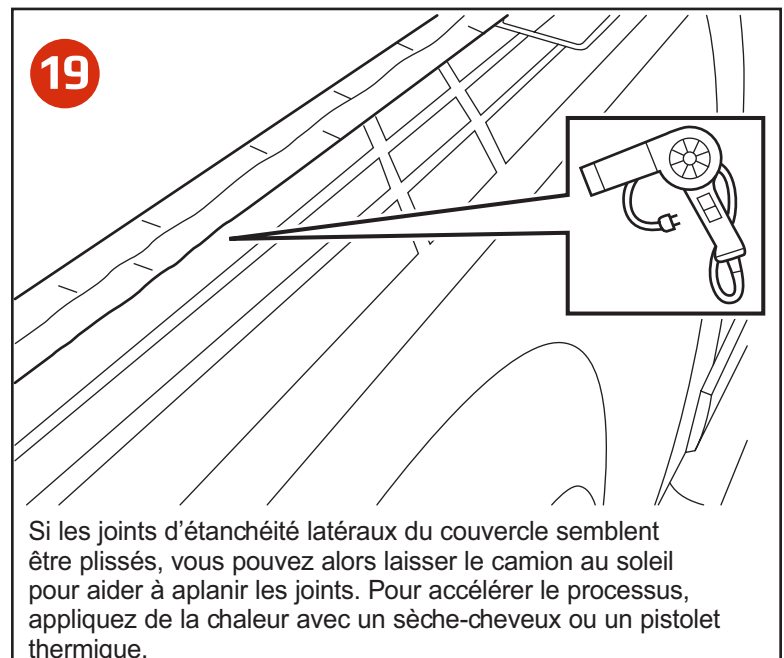
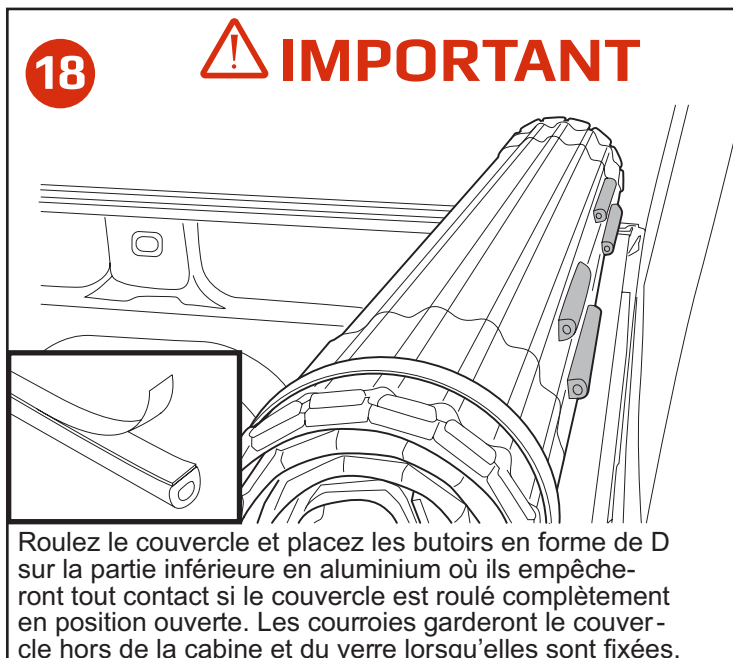
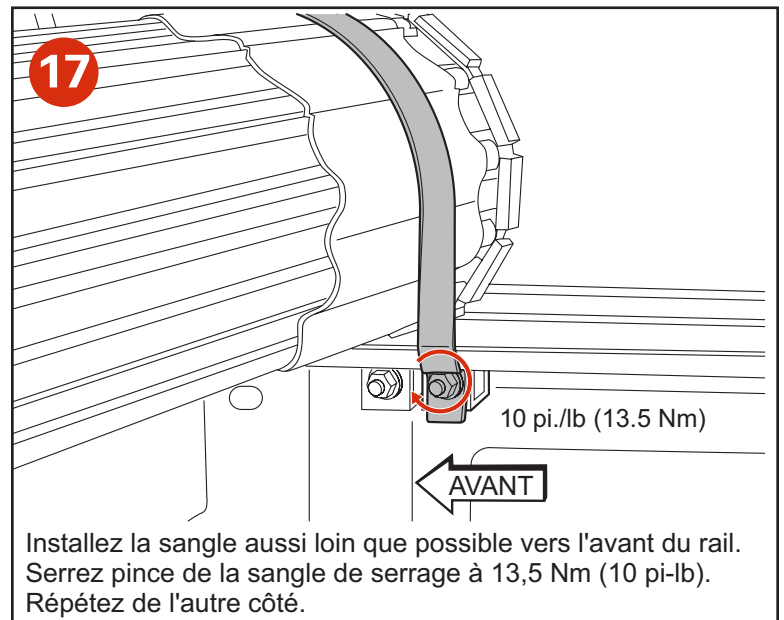
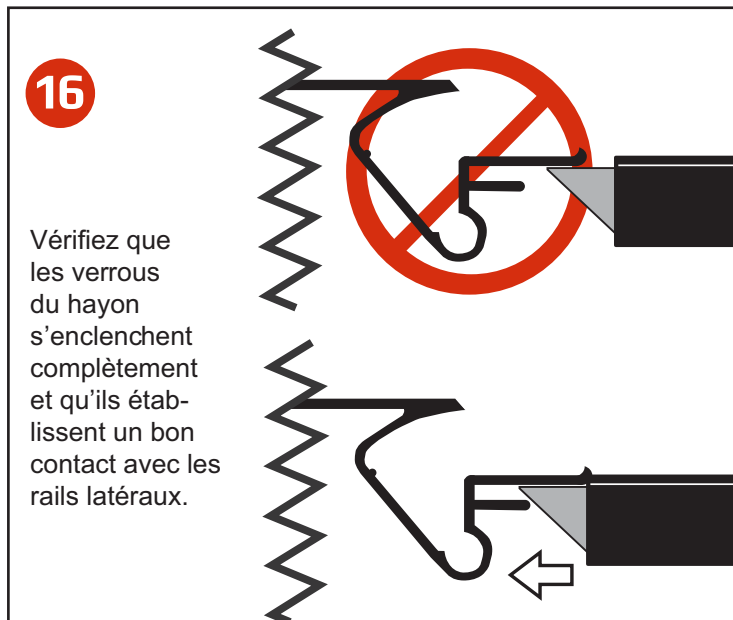
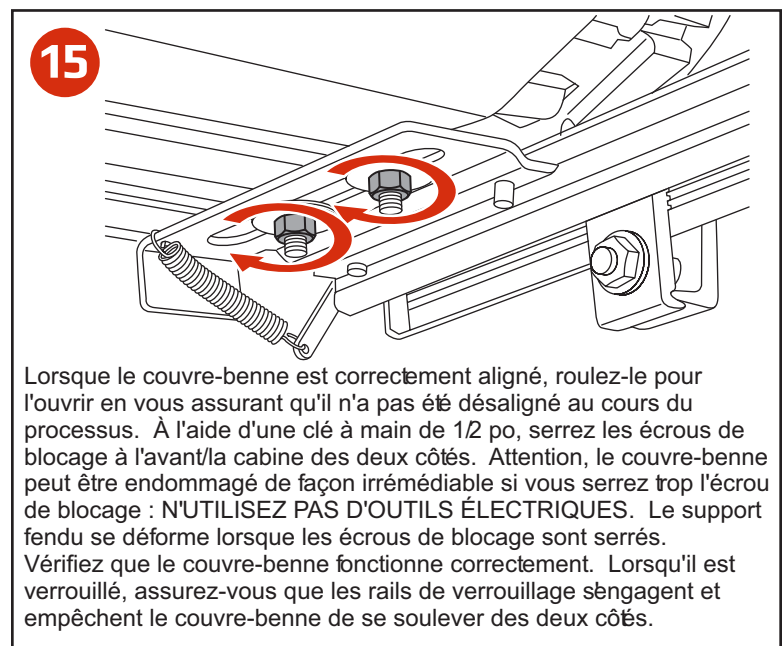
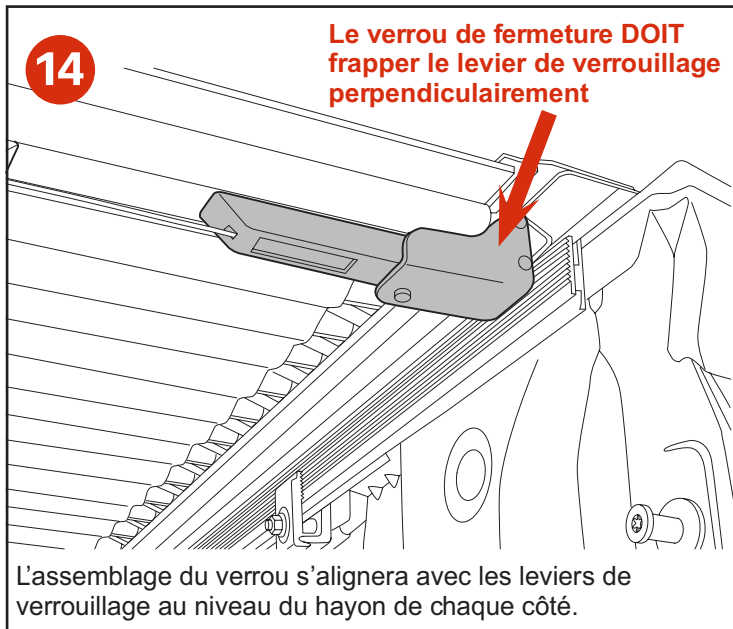

# IMPORTANT Utilisation et fonctionnement sécuritaires

## Positions du couvre-bagages lors de la conduite du véhicule

Avant d'utiliser le véhicule, le couvre-benne du camion DOIT être correctement fixé. Il est recommandé de garder le couvre-benne en position fermée et sécurisée lorsqu'il n'est pas utilisé

### POSITION FERMÉE (FIG 1)

Le couvre-bagages doit être fermé et **COMPLÈTEMENT VERROUILLÉ DES DEUX CÔTÉS** des rails latéraux.

### POSITION OUVERTE FIG 2)

Pour conduire avec votre couvre-bagages en position ouverte, utilisez simplement les courroies d'arrimage fournies. Roulez le couvre-bagages vers l'avant et arrêtez à une distance d'environ 4 po. (10 cm) de la cabine et insérez les pinces de courroie dans les boucles à l'extrémité du couvre-bagages. Assurez-vous que les DEUX pinces de courroie sont complètement insérées et serrez les courroies avec des verrous de réglage pour vous assurer que le couvre-bagages ne se déroule pas et ne se déplace pas en marche.

## FONCTIONNEMENT DU COUVRE-BAGAGES

### FERMETURE DU COUVRE-BAGAGES (FIG 3)

Roulez le couvre-bagages vers le hayon et pivotez le rail de queue vers le bas vers les leviers de verrouillage pivotants.

**AVERTISSEMENT** – lorsque vous fermez le couvre-bagages, assurez-vous que les verrous arrière des DEUX côtés sont entièrement enclenchés sous les rails avant de conduire le véhicule.

### OUVERTURE DU COUVRE-BAGAGES (FIG 4)

Tirez vers le bas sur le câble de dégagement du verrou situé sur un côté ou l'autre du couvre-bagages et pivotez le rail de queue vers l'avant d'un mouvement de roulement. Le couvre-bagages doit être roulé dans un rouleau vers la cabine du véhicule et ce dernier ne doit être conduit que lorsque le couvre-bagages est bien fixé avec les courroies fournies.

**NE TENTEZ PAS DE CONDUIRE LE VÉHICULE SI LE COUVRE-BAGAGES EST PARTIELLEMENT OUVERT!**

### AUTRES CONSEILS D'UTILISATION IMPORTANT

- Le porte-bagages DOIT être libre de matières étrangères, y compris la neige et la glace avant d'ouvrir la partie supérieure du rail.
- Ne remorquez PAS votre véhicule par l'arrière lorsque le couvre-bagages se trouve sur le véhicule.
- Ne conduisez PAS le véhicule lorsque des objets se trouvent sur le dessus du couvre-bagages.

**LE NON-RESPECT DE CES MISES EN GARDE PEUT CAUSER DES DOMMAGES IMPORTANTS ET ANNULERA VOTRE GARANTIE.**



Retirez toute neige ou matière étrangère avant de rouler le couvre-bagage.



NE remorquez PAS votre véhicule par l'arrière lorsque le couvre-bagages se trouve sur le camion.

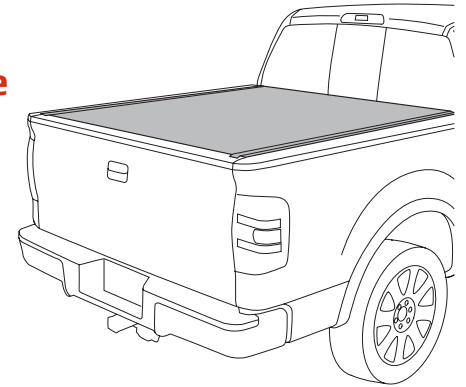

FIG 1: POSITION FERMÉE

### RÉGLAGE FINAL

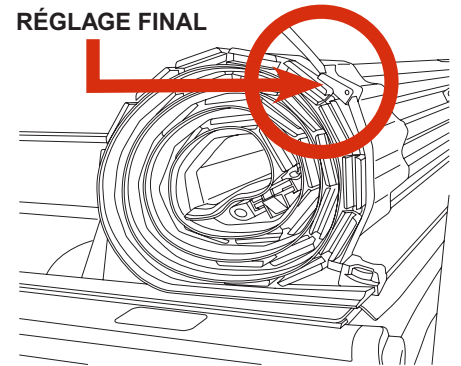

FIG 2: POSITION OUVERTE

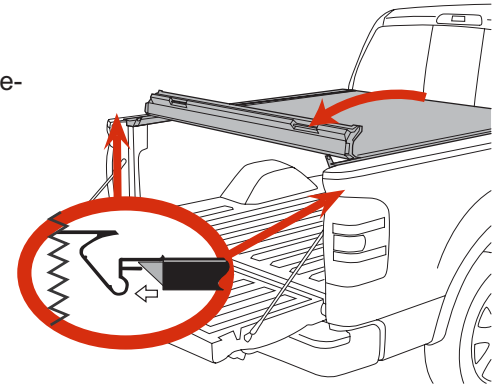

FIG 3: FERMETURE DU COUVRE-BAGAGES

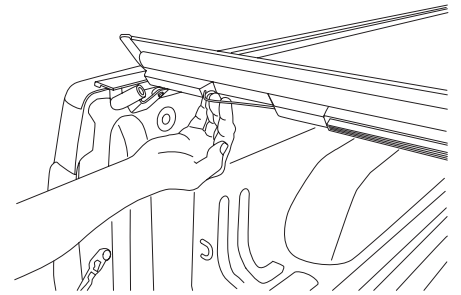

FIG 4: OUVERTURE DU COUVRE-BAGAGES

## SOIN ET ENTRETIEN

Les couvre-bagages REV sont fabriqués à partir de matériaux résistants et nécessitent un niveau d'entretien de base pour garantir leur bon fonctionnement et préserver leur bel aspect à long terme.

### Nettoyage du dessus (lavage)

Ces couvre-bagages attrayants comprennent du vinyle de qualité marine d'équipement d'origine laminé sur les surfaces supérieures. Nous recommandons du savon automobile standard et de l'eau avec une éponge ou un chiffon doux pour le nettoyage. Séchez avec une peau de chamois pour éviter les taches d'eau et obtenir un fini foncé et riche.

### Traitement du couvercle en vinyle

Le protecteur aérospace 303® ou Extang Tonno Tonnico peut être utilisé pour garder la surface du vinyle propre et la protéger des éléments. Il permettra aussi d'éliminer les taches d'eau qui peuvent apparaître. Le produit aérospace 303 protège non seulement contre l'affadissement, la décoloration et le craquelage causés par les rayons UV, mais repousse aussi la poussière et les taches. Il suffit de pulvériser et d'essuyer pour obtenir un magnifique fini mat qui protège votre couvercle de la saleté et de la poussière de la route. N'utilisez pas de conditionneurs pour vinyle (comme Armor All®) puisqu'ils feront rétrécir le vinyle.

### Entretien

Il est recommandé de vérifier périodiquement si le couvercle est fixé solidement à la plate-forme de votre camion. Inspectez les pinces et les boulons de montage à l'avant pour vous assurer qu'ils sont installés correctement et qu'ils n'ont pas été desserrés ou déréglés durant le fonctionnement. L'utilisation fréquente d'un couvre-bagages ou dans des conditions routières qui génèrent de forts impacts ou des vibrations peut nécessiter son réglage.

### Lubrification des verrous

Il est recommandé d'examiner périodiquement les verrous situés à l'extrémité du couvre-bagage et de les entretenir. Nettoyez tout excédent de saleté ou de souillure et utilisez un lubrifiant pulvérisé. Assurez-vous que les verrous entrent et sortent librement du rail latéral et offrent un bon rendement pour une sécurité optimale. Veillez à ne pas appliquer trop de silicone sur le couvre-bagages. Essuyez tout surplus de silicone autour du verrou.

## GARANTIE LIMITÉE DU COUVRE-BAGAGES RIGIDE DE REV

Tous les produits portant un numéro de pièce Ford et fournis par REV Industries sont garantis contre tout défaut de matériau et de fabrication si le produit a été installé correctement conformément aux directives d'installation accompagnant le produit. La présente garantie couvre la réparation ou le remplacement sans frais de tout produit défectueux pendant la période de garantie applicable précisée ci-dessous. La main-d'œuvre requise pour le remplacement ou la réparation d'un produit défectueux n'est pas défrayée ni remboursée par REV Industries.

PÉRIODE DE GARANTIE		
Le produit qui figure sur l'étiquette Monroney de véhicule neuf (autocollant sur le pare-brise)	<b>ÉTATS-UNIS</b> Protection correspondant à la garantie pour véhicule neuf Ford de trois ans ou 36 000 miles, selon la première de ces éventualités; garantie de quatre ans ou 50 000 miles pour les véhicules Lincoln, selon la première de ces éventualités.	<b>À L'EXTÉRIEUR DES É.-U.</b> Protection correspondant à la garantie pour véhicule neuf Ford de trois ans ou 60 000 kilomètres, selon la première de ces éventualités; garantie de quatre ans ou 80 000 km pour les véhicules Lincoln, selon la première de ces éventualités.
Pièce achetée et installée pendant ou après la garantie originale du véhicule	L'option, parmi les deux suivantes, qui offre le plus d'avantages au client : 1) 2 ans / millage illimité ou 2) Le reste de la période de garantie du véhicule neuf	L'option, parmi les deux suivantes, qui offre le plus d'avantages au client : 1) 2 ans / kilométrage illimité ou 2) Le reste de la période de garantie du véhicule neuf

Cette garantie limitée ne couvre pas les dommages, les défauts ou les défaillances causés par une mauvaise utilisation, une utilisation abusive, un accident, une installation inadéquate, une modification, un manque d'entretien, ou encore, un entretien inapproprié. La présente garantie ne couvre pas les dommages-intérêts accessoires ou consécutifs. Cette garantie vous confère des droits légaux précis. Vous pouvez également disposer d'autres droits, qui peuvent varier d'un État ou d'une province à l'autre.

Pour toute question concernant la garantie, veuillez communiquer avec votre concessionnaire Ford. Si la réparation est couverte en vertu de la garantie ci-dessus et effectuée par le concessionnaire, la main-d'œuvre est également couverte par Ford - consultez la Section 3 de la Politique et de la Garantie de Ford.

Veillez noter que REV dispose de pièces de rechange pour les consommateurs et les concessionnaires afin de régler tout problème, couvert ou non par la garantie, aussi rapidement que possible.

Remarque pour le concessionnaire : les concessionnaires Ford doivent communiquer avec REV par téléphone au 833-204-2604 et demander à parler à l'administrateur de la garantie des couvercles REV ou par courriel à : [FordCare@Truck-Hero.com](mailto:FordCare@Truck-Hero.com)

## ¿Alguna pieza dañada o faltante?

Las piezas se le enviarán a usted directamente. Llame al 833-204-2604, Lunes a Viernes 8:30 a.m.-6 p.m., hora estándar del Este o envíe un correo electrónico a [FordCare@truck-hero.com](mailto:FordCare@truck-hero.com)

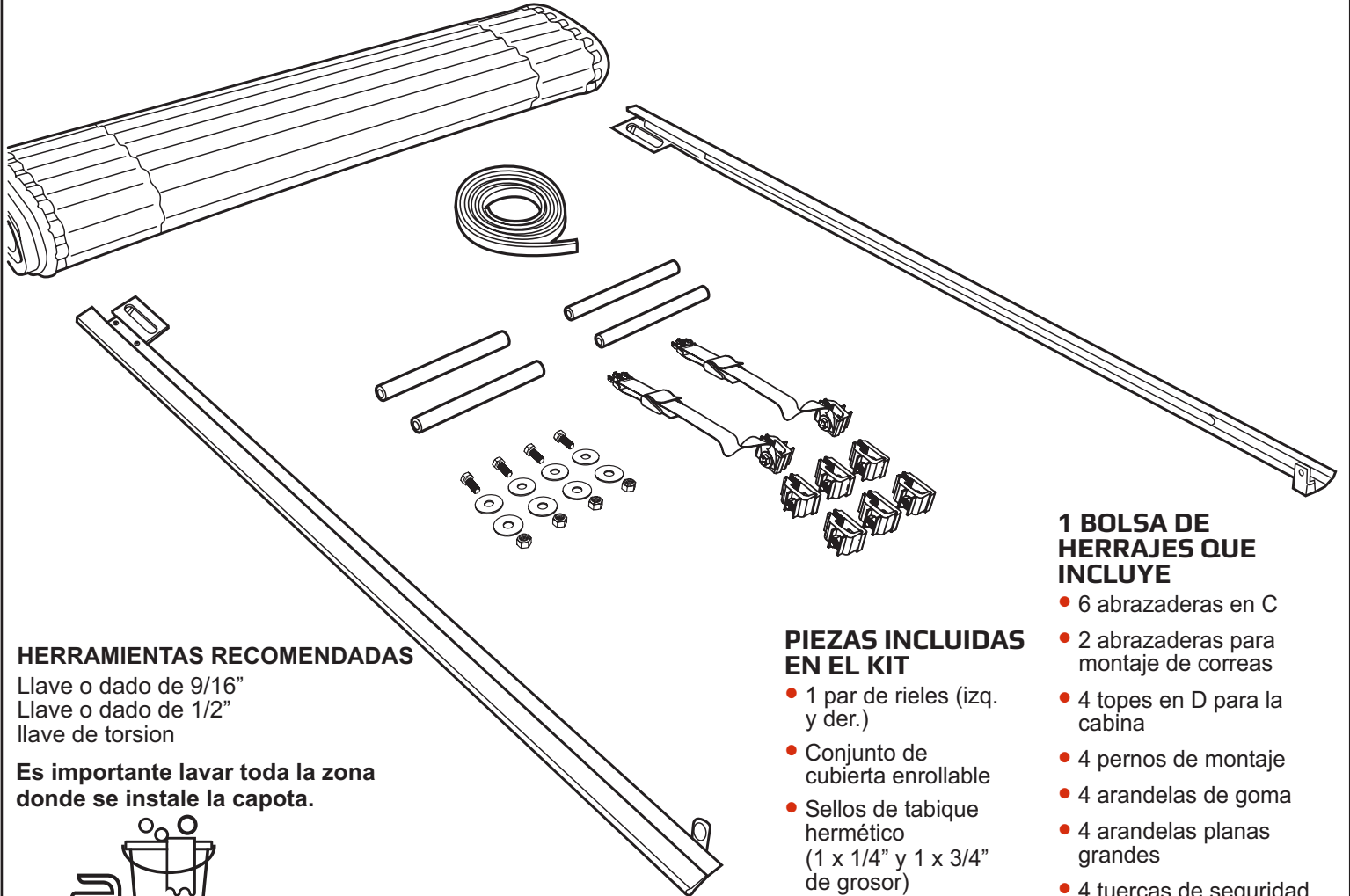

### HERRAMIENTAS RECOMENDADAS

Llave o dado de 9/16"  
Llave o dado de 1/2"  
llave de torsion

**Es importante lavar toda la zona donde se instale la capota.**



### PIEZAS INCLUIDAS EN EL KIT

- 1 par de rieles (izq. y der.)
- Conjunto de cubierta enrollable
- Sellos de tabique hermético (1 x 1/4" y 1 x 3/4" de grosor)

### 1 BOLSA DE HERRAJES QUE INCLUYE

- 6 abrazaderas en C
- 2 abrazaderas para montaje de correas
- 4 topes en D para la cabina
- 4 pernos de montaje
- 4 arandelas de goma
- 4 arandelas planas grandes
- 4 tuercas de seguridad

## Colocación de los rieles

La instalación de los rieles de forma perpendicular a la plataforma de la camioneta es la clave para una correcta instalación. Las laminillas angulares vienen preinstaladas en los rieles para asegurar que los rieles queden montados correctamente.

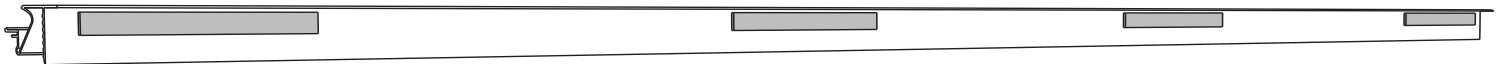

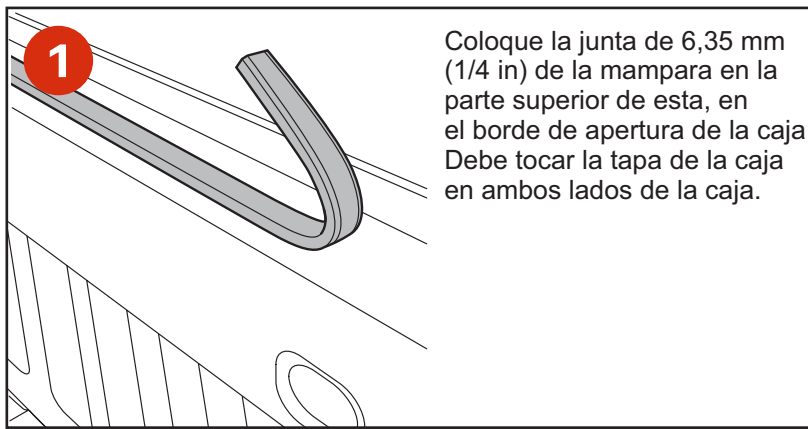

**1** Coloque la junta de 6,35 mm (1/4 in) de la mampara en la parte superior de esta, en el borde de apertura de la caja. Debe tocar la tapa de la caja en ambos lados de la caja.

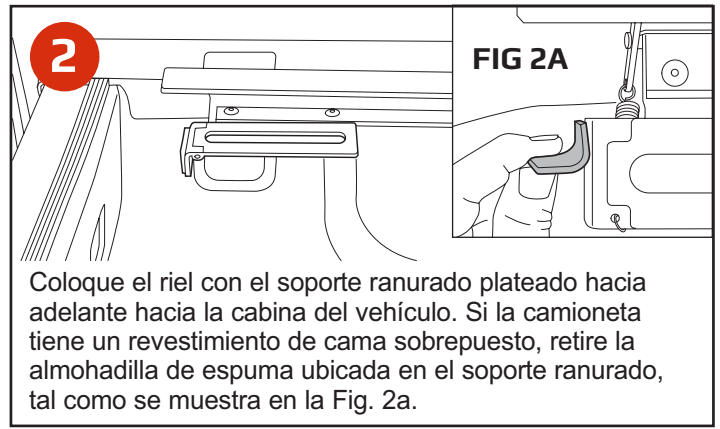

**2** Coloque el riel con el soporte ranurado plateado hacia adelante hacia la cabina del vehículo. Si la camioneta tiene un revestimiento de cama sobrepuesto, retire la almohadilla de espuma ubicada en el soporte ranurado, tal como se muestra en la Fig. 2a.

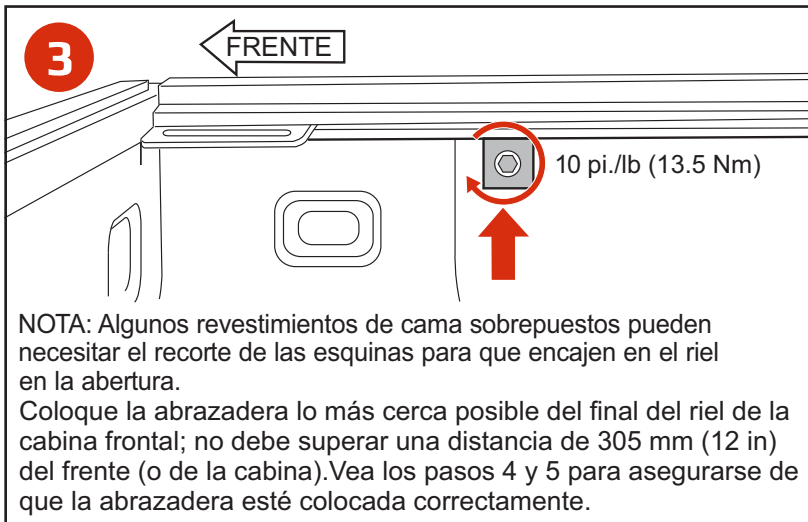

**3** NOTA: Algunos revestimientos de cama sobrepuestos pueden necesitar el recorte de las esquinas para que encajen en el riel en la abertura.

Coloque la abrazadera lo más cerca posible del final del riel de la cabina frontal; no debe superar una distancia de 305 mm (12 in) del frente (o de la cabina). Vea los pasos 4 y 5 para asegurarse de que la abrazadera esté colocada correctamente.



**4** Asegúrese de que la abrazadera esté insertada completamente hacia arriba en el riel y que los dientes de la abrazadera enganchen perfectamente en las nervaduras a lo largo del interior del riel.

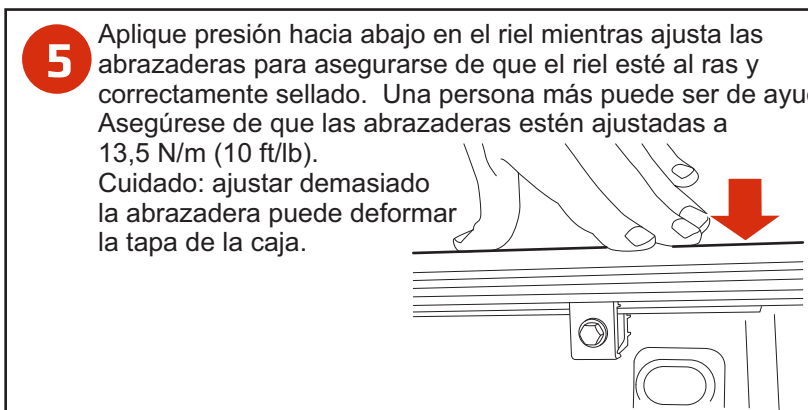

**5** Aplique presión hacia abajo en el riel mientras ajusta las abrazaderas para asegurarse de que el riel esté al ras y correctamente sellado. Una persona más puede ser de ayuda. Asegúrese de que las abrazaderas estén ajustadas a 13,5 N/m (10 ft/lb). Cuidado: ajustar demasiado la abrazadera puede deformar la tapa de la caja.

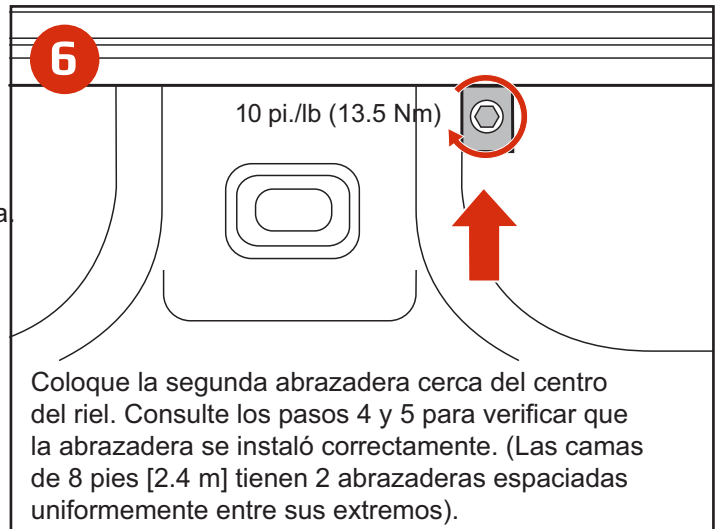

**6** Coloque la segunda abrazadera cerca del centro del riel. Consulte los pasos 4 y 5 para verificar que la abrazadera se instaló correctamente. (Las camas de 8 pies [2.4 m] tienen 2 abrazaderas espaciadas uniformemente entre sus extremos).

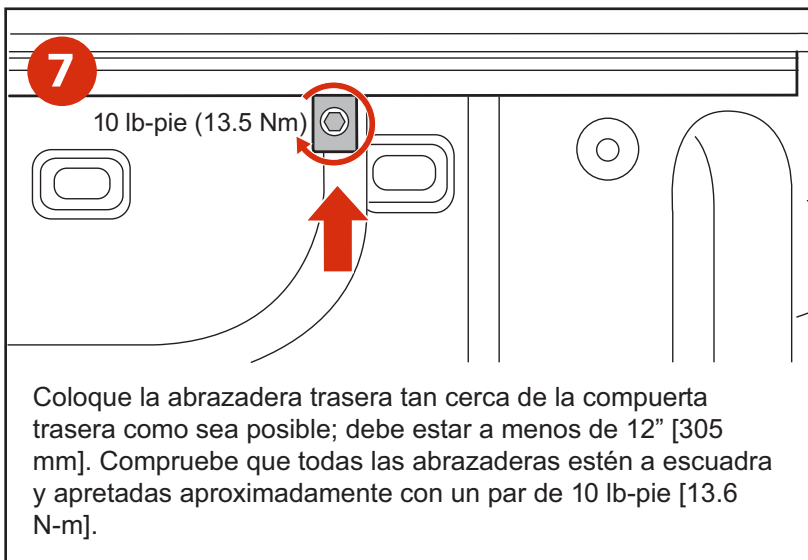

**7** Coloque la abrazadera trasera tan cerca de la compuerta trasera como sea posible; debe estar a menos de 12" [305 mm]. Compruebe que todas las abrazaderas estén a escuadra y apretadas aproximadamente con un par de 10 lb-pie [13.6 N-m].

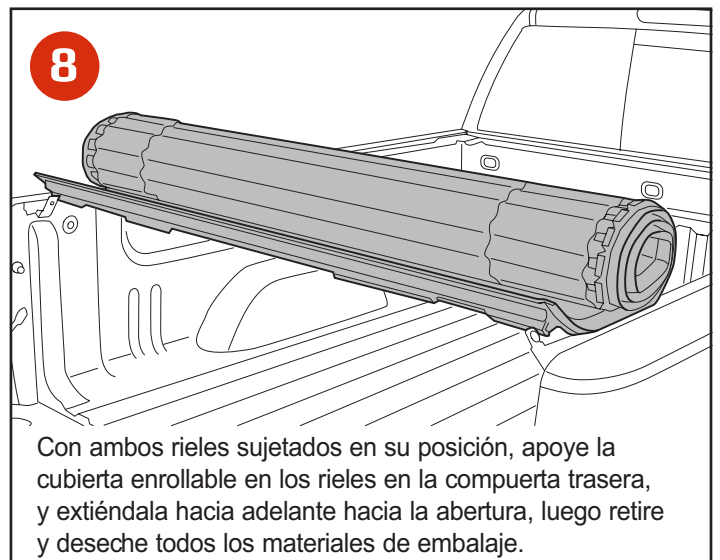

**8** Con ambos rieles sujetos en su posición, apoye la cubierta enrollable en los rieles en la compuerta trasera, y extiéndala hacia adelante hacia la abertura, luego retire y deseche todos los materiales de embalaje.

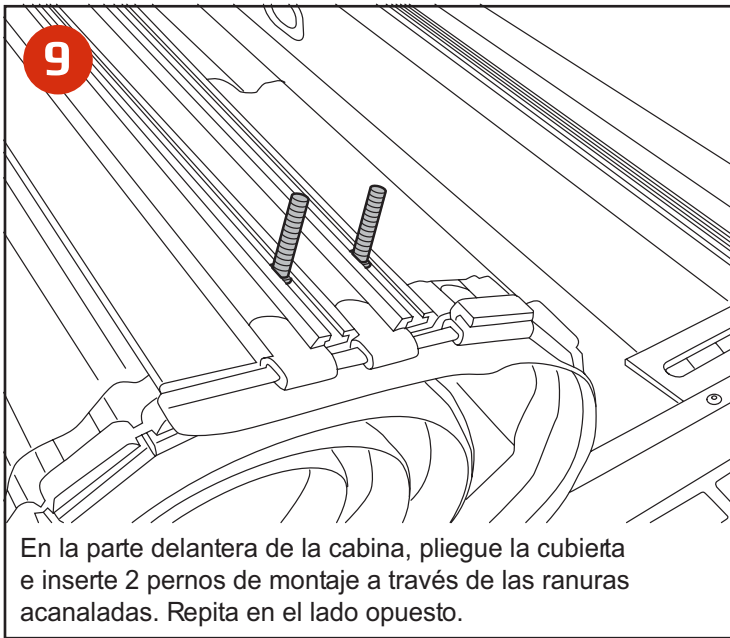

**9**  
En la parte delantera de la cabina, pliegue la cubierta e inserte 2 pernos de montaje a través de las ranuras acanaladas. Repita en el lado opuesto.

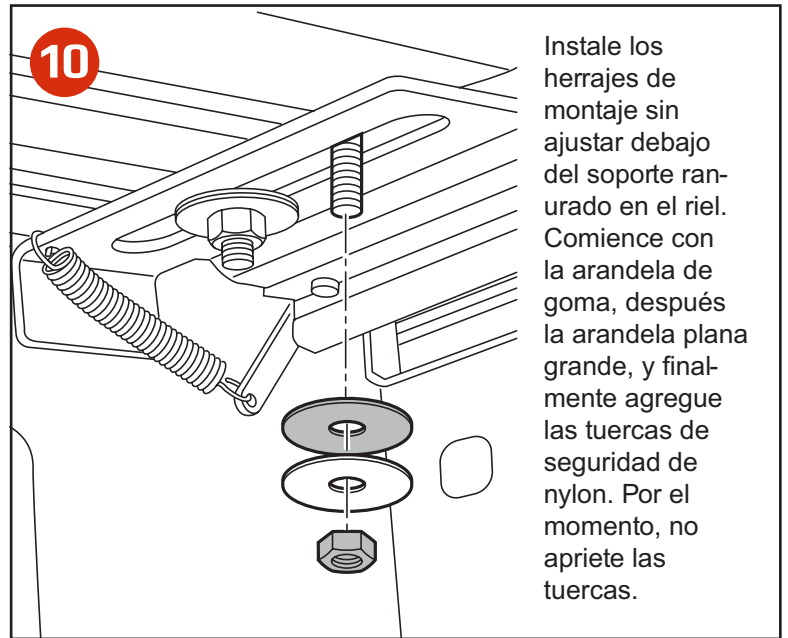

**10**  
Instale los herrajes de montaje sin ajustar debajo del soporte ranurado en el riel. Comience con la arandela de goma, después la arandela plana grande, y finalmente agregue las tuercas de seguridad de nylon. Por el momento, no apriete las tuercas.



**11**  
Es necesario comprobar que la cubierta enrollable se ajuste correctamente entre los rieles. Estire la cubierta de adelante hacia atrás y de atrás hacia adelante para comprobar que rueda libremente sobre los rieles.

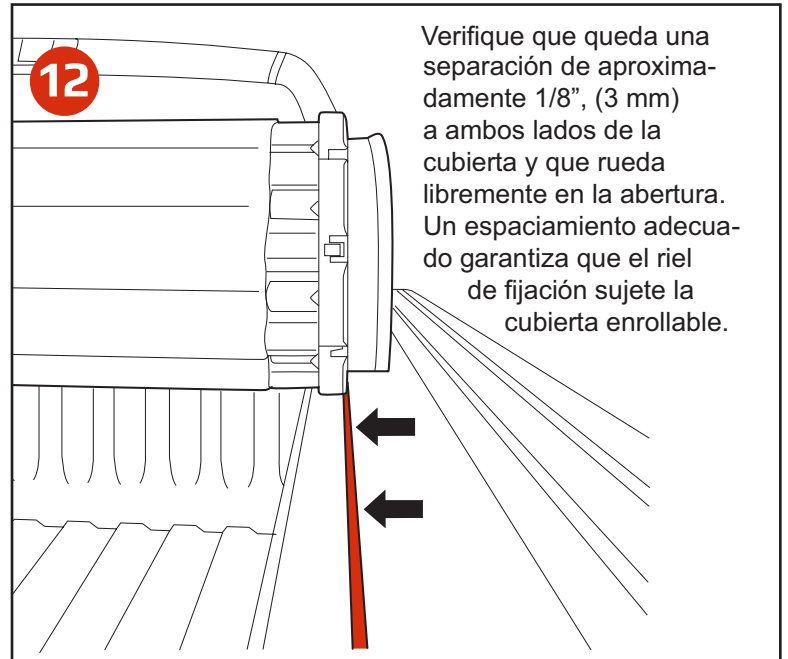

**12**  
Verifique que queda una separación de aproximadamente 1/8", (3 mm) a ambos lados de la cubierta y que rueda libremente en la abertura. Un espaciado adecuado garantiza que el riel de fijación sujete la cubierta enrollable.

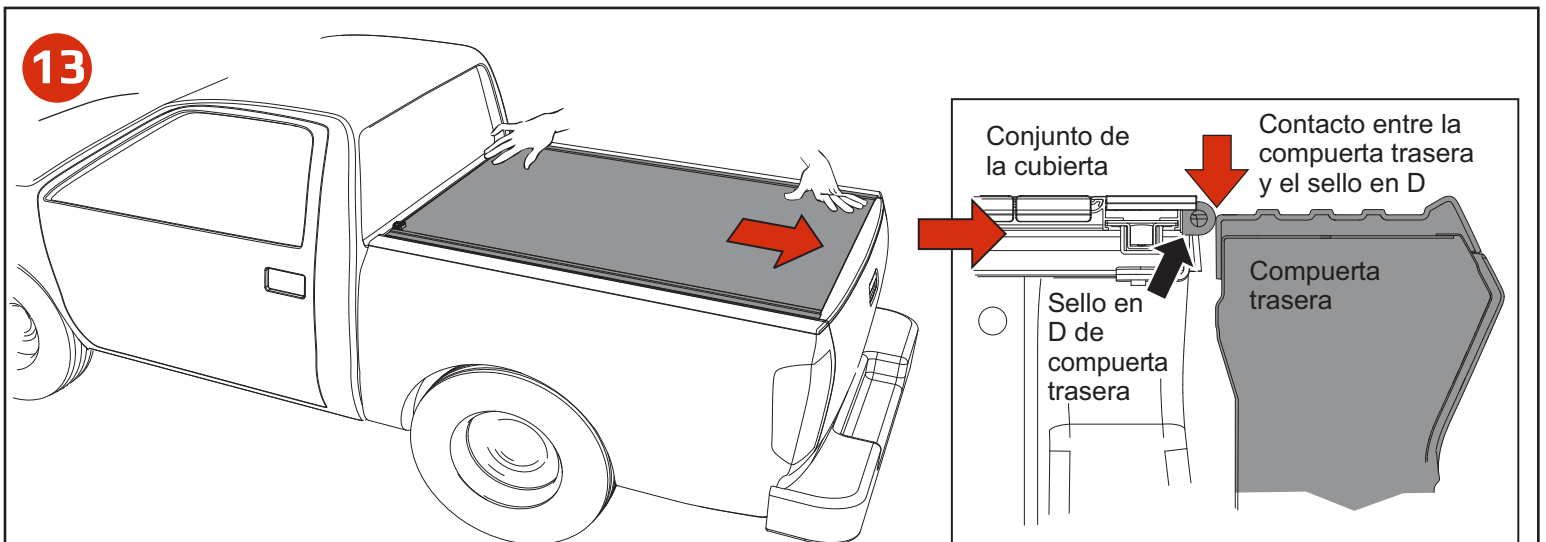

**13**  
Con la cubierta cerrada, empuje hacia la compuerta trasera para orientar el posicionamiento a fin de obtener el máximo contacto con el sello en D en el extremo de la compuerta trasera de la cubierta.

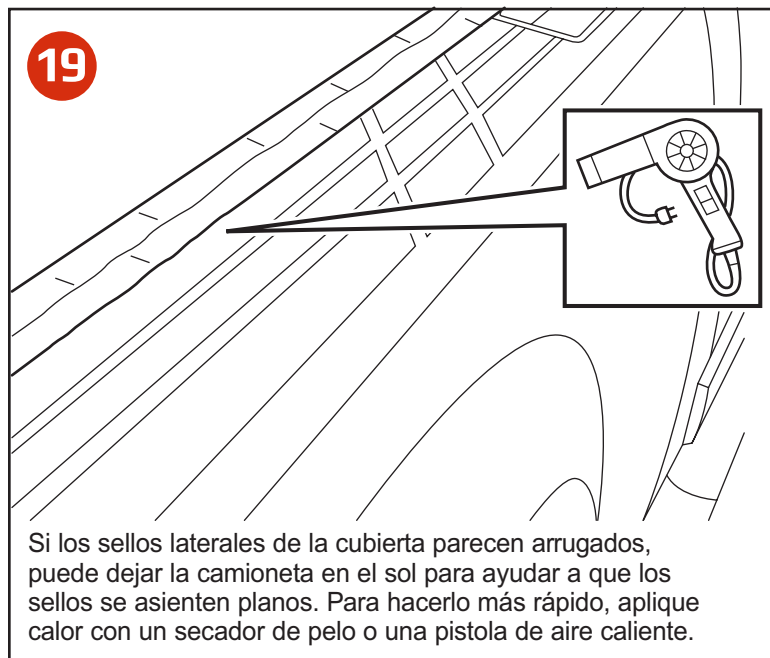
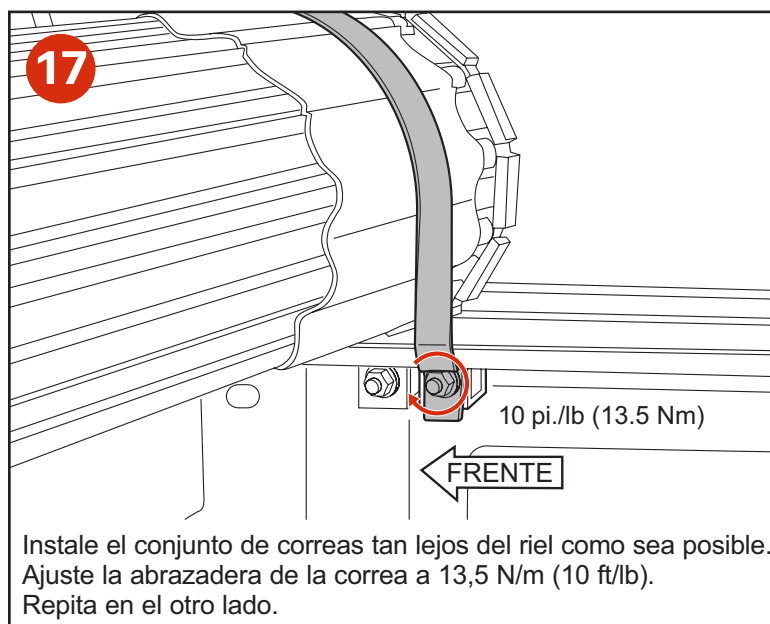
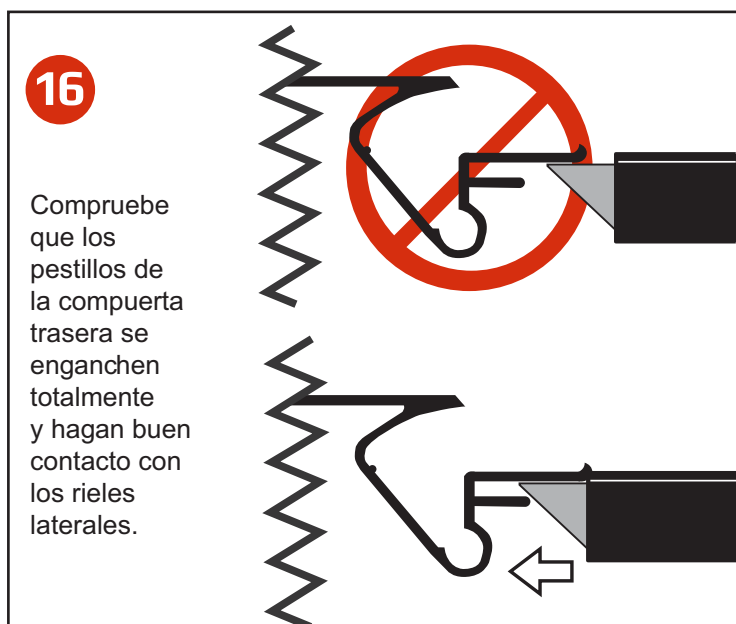
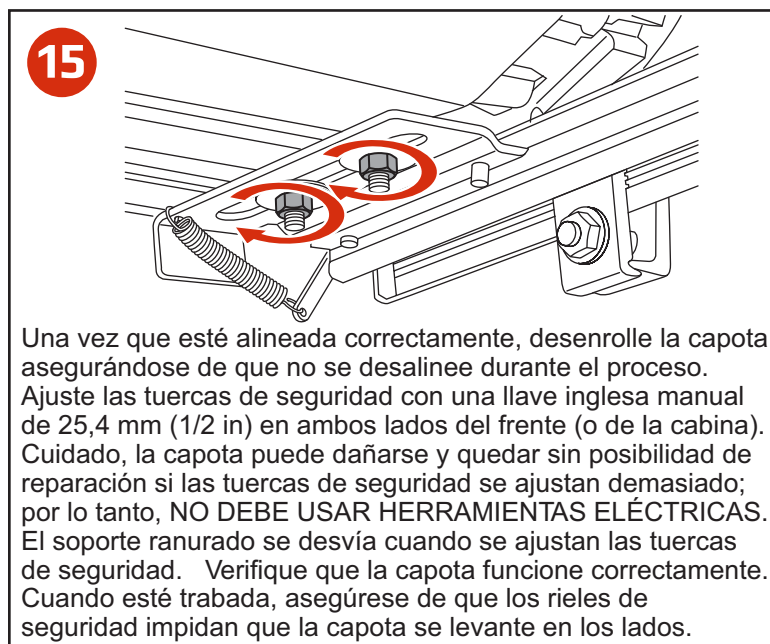
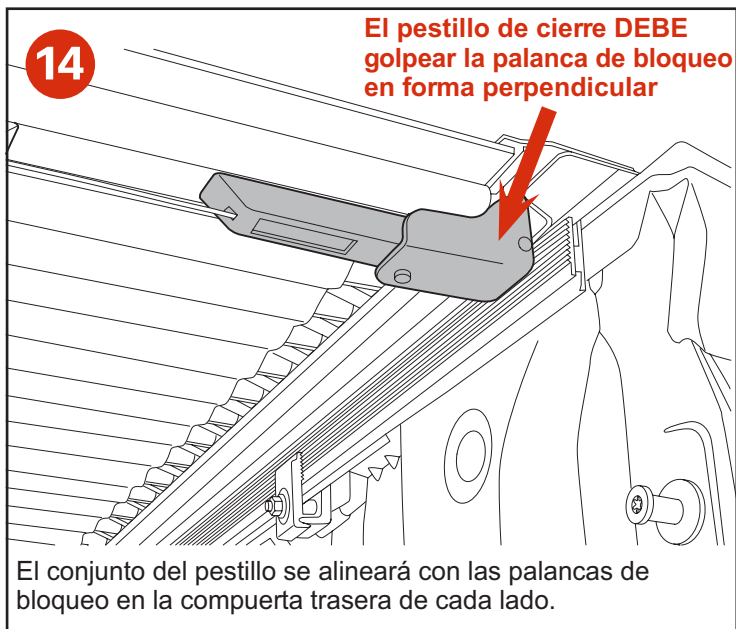

# IMPORTANTE

## Operación y usos seguros

### Posiciones de la cubierta Tonneau mientras el vehículo está en marcha

Antes de operar el vehículo, la capota de la caja de la camioneta DEBE estar correctamente asegurada. Se recomienda mantener la capota de la caja de la camioneta cerrada y asegurada cuando no se utilice.

#### POSICIÓN CERRADA (FIG 1)

La cubierta debe estar cerrada y **CON LOS PESTILLOS CERRADOS EN AMBOS LADOS** de los rieles laterales de la cubierta Tonneau.

#### POSICIÓN ABIERTA (FIG 2)

Para conducir con su cubierta en la posición abierta, simplemente utilice las correas de sujeción suministradas. Enrolle la cubierta hacia adelante y deténgase aproximadamente a 4" [102 mm] de la cabina e inserte los sujetadores de las correas en las hebillas en el extremo de la cubierta. Asegúrese de que **AMBOS** sujetadores de cada correa estén completamente insertados y apriete las correas con los seguros de ajuste para garantizar que la cubierta no se enrolle ni se mueva durante la operación del vehículo.

### OPERACIÓN DE LA CUBIERTA

#### PARA CERRAR LA CUBIERTA (FIG 3)

Estire la cubierta hacia la compuerta trasera y gire el riel de la parte trasera hacia abajo, hacia las palancas de bloqueo de rotación.

**ADVERTENCIA** – Al cerrar la cubierta, asegúrese de que los pestillos traseros de **AMBOS** lados estén completamente enganchados debajo de los rieles antes de operar el vehículo.

#### PARA ABRIR LA CUBIERTA (FIG 4)

Tire hacia abajo del cable de desbloqueo del pestillo situado en ambos lados de la cubierta y gire el riel de la parte trasera hacia adelante y con un movimiento rotativo. La cubierta debe enrollarse en un paquete hacia la cabina del vehículo; y solo conduzca si la cubierta está asegurada con las correas proporcionadas.

**¡NO INTENTE CONDUCIR CON LA CUBIERTA EN LA POSICIÓN PARCIALMENTE ABIERTA!**

#### OTROS CONSEJOS IMPORTANTES DE OPERACIÓN

- La cubierta Tonneau DEBE estar libre de materias extrañas, incluyendo nieve y hielo, antes de abrir la parte superior del riel.
- NO remolque su vehículo desde la parte trasera con la cubierta Tonneau en su camioneta.
- NO opere el vehículo con objetos en la parte superior de la cubierta.

**¡NO SEGUIR ESTAS PRECAUCIONES PUEDE RESULTAR EN DAÑOS GRAVES Y ANULARÁ SU GARANTÍA!**



Retire toda nieve o material extraño antes de enrollar la cubierta.



NO remolque su vehículo desde la parte trasera con la cubierta en su camioneta.

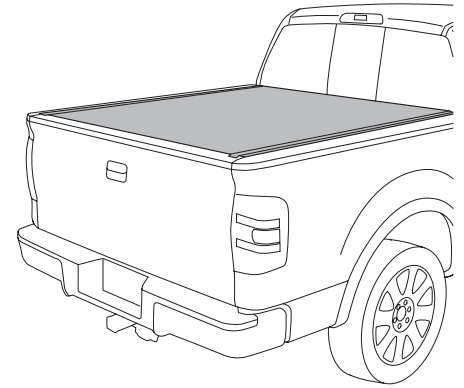

FIG 1: POSICIÓN CERRADA

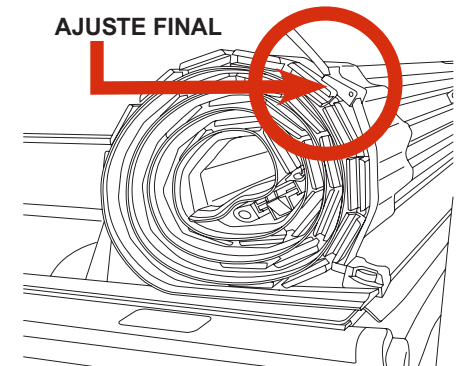

FIG 2: POSICIÓN ABIERTA

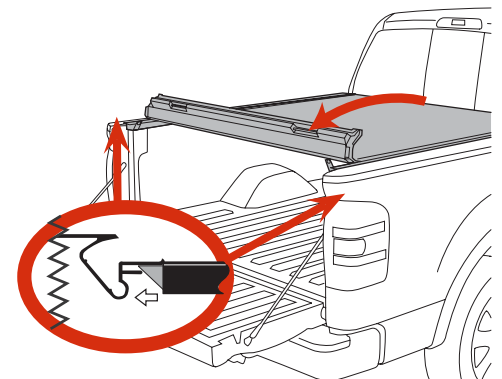

FIG 3: PARA CERRAR LA CUBIERTA

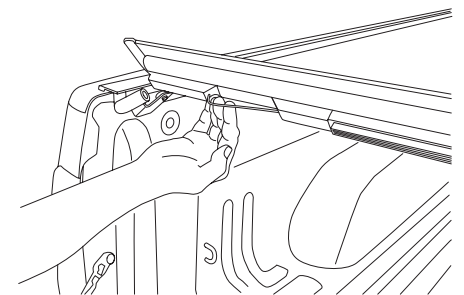

FIG 4: PARA ABRIR LA CUBIERTA

# CUIDADOS Y MANTENIMIENTO

Las cubiertas Tonneau REV están hechas de materiales durables y requieren un cuidado sencillo para asegurar una larga vida de buen desempeño y excelente aspecto.

## Limpieza de la parte superior (Lavado)

Estas elegantes cubiertas incorporan vinilo laminado de calidad náutica de equipo original (OE) en las superficies superiores. Se recomienda usar jabón para automóviles y agua con una esponja o un paño suave para la limpieza. Gamuza seca para evitar manchas de agua y asegurar un buen acabado oscuro.

## Tratamiento de la parte superior de vinilo

Puede utilizarse 303® Aerospace Protectant o Extang Tonno Tonic para mantener la superficie del vinilo limpia y protegida de la intemperie y también para eliminar cualquier mancha de agua que se pueda formar. 303 Aerospace no solo protege contra la decoloración y el agrietamiento que se produce por los dañinos rayos ultravioleta, sino que repele el polvo y las manchas. Simplemente rocíe y limpie hasta secar para obtener un bello acabado mate que protege su cubierta contra el polvo y la suciedad de la carretera. No utilice acondicionadores de vinilo (como Armor All®), ya que encogerá el vinilo.

## Mantenimiento

Se recomienda verificar periódicamente que la cubierta esté firmemente sujeta a la cama de su camioneta. Inspeccione las abrazaderas y los pernos de montaje delanteros para verificar que se instalaron correctamente y que no se han aflojado o desajustado durante la marcha. Las cubiertas que se utilizan con mucha frecuencia o que están expuestas a vibraciones e impacto en caminos escabrosos pueden necesitar ajustes.

## Lubricación de los pestillos

Se recomienda inspeccionar y dar servicio periódicamente a los pestillos en el extremo de la cubierta enrollable. Limpie cualquier exceso de suciedad o mugre y aplique lubricante en aerosol. Asegúrese de que los pestillos se muevan libremente hacia adentro y hacia afuera para enganchar el riel lateral adecuadamente y proporcionar un desempeño adecuado con una seguridad óptima. Tenga cuidado de no rociar excesivamente la cubierta. Limpie cualquier exceso alrededor de la ubicación del pestillo.

# GARANTÍA LIMITADA DE LA CUBIERTA ENROLLABLE DE REV

Se garantiza que todos los números de parte de Ford proporcionados por REV Industries están libres de defectos en materiales o mano de obra en los productos instalados correctamente, de acuerdo con las instrucciones de instalación proporcionadas con el producto. Esta garantía cubre la reparación o el reemplazo de cualquier producto defectuoso sin costo alguno durante el período de garantía aplicable que se indica a continuación. La mano de obra para el reemplazo o el servicio de un producto defectuoso no es pagado o reembolsado por REV.

## PERÍODO DE GARANTÍA

	EE. UU.	FUERA DE EE. UU.
Producto que aparece en la etiqueta Monroney de vehículo nuevo (pegatina de la ventana)	Cobertura que coincide con la garantía del vehículo nuevo: Ford, 3 años o 36,000 millas, lo que ocurra primero; Lincoln, 4 años o 50,000 millas, lo que ocurra primero.	Cobertura que coincide con la garantía del vehículo nuevo: Ford, 3 años o 60,000 kilómetros, lo que ocurra primero; Lincoln 4 años u 80,000 kilómetros, lo que ocurra primero.
Parte comprada e instalada durante o después de la garantía original del vehículo	Cualquiera de las siguientes opciones que ofrezca el mayor beneficio al cliente: 1) 2 años/millas ilimitadas o 2) El resto de la garantía del vehículo nuevo	Cualquiera de las siguientes opciones que ofrezca el mayor beneficio al cliente: 1) 2 años/kilómetros ilimitados o 2) El resto de la garantía del vehículo nuevo

Esta garantía limitada no cubre ningún daño, defecto o mal funcionamiento causado por maltrato, abuso, accidente, instalación incorrecta, modificación, mantenimiento inadecuado o falta de mantenimiento. Los daños incidentales e indirectos no son recuperables bajo esta garantía. Esta garantía le proporciona derechos legales específicos. Usted puede tener derechos adicionales o de otro tipo que varían de estado a estado o de provincia a provincia.

Si usted experimenta un problema de garantía con este producto, visite su concesionario Ford. Si la reparación está cubierta por la garantía mencionada anteriormente y es completada por el concesionario, la mano de obra también está cubierta por Ford -- Garantía y política de Ford -- Sección 3.

Tenga en cuenta que REV tiene piezas de repuesto disponibles para ayudar a los consumidores y concesionarios a resolver problemas dentro de la garantía y fuera de la garantía lo más rápidamente posible.

Nota a los concesionarios: Los concesionarios Ford deben ponerse en contacto con REV al teléfono 833-204-2604 y solicitar hablar con el administrador de garantía de cubiertas REV, o escribir a: [FordCare@Truck-Hero.com](mailto:FordCare@Truck-Hero.com)