

EN	INSTALLATION INSTRUCTION GENERIC SMOKERS KIT
D	EINBAUANLEITUNG ZIGARETTENANZÜNDER-EINBAUSATZ
E	INSTRUCCIONES DE INSTALACIÓN KIT GENÉRICO PARA FUMADORES
F	INSTRUCTIONS D'INSTALLATION NÉCESSAIRE GÉNÉRIQUE POUR FUMEURS
I	ISTRUZIONI DI MONTAGGIO KIT ACCENDISIGARI GENERICO
P	INSTRUÇÕES DE INSTALAÇÃO KIT GENÉRICO PARA FUMANTES
NL	MONTAGEVOORSCHRIFT UNIVERSELE ROKERSSET
DK	MONTERINGSVEJLEDNING UNIVERSELT RYGERSÆT
N	INSTALLASJONSANVISNING GENERISK SIGARETTENNER
S	INSTALLATIONSANVISNING CIGARETTÄNDARSATS
SF	ASENNUSOHJE YLEINEN TUPAKANSYTYTINSARJA
CZ	POKYNY K INSTALACI UNIVERZÁLNÍ SADA PRO KUŘÁKY
H	TELEPÍTÉSI UTASÍTÁS SZIVARGYÚJTÓ BEÉPÍTŐ KÉSZLET
PL	INSTRUKCJA MONTAŻU STANDARDOWY ZESTAW GNIAZDA ZAPALNICZKI
GR	ΟΔΗΓΙΑ ΕΓΚΑΤΑΣΤΑΣΗΣ KIT ΚΑΠΝΙΣΤΟΥ ΓΕΝΙΚΗΣ ΧΡΗΣΗΣ
TR	MONTAJ TALİMATLARI JENERİK SİGARA KULLANICISI KİTİ
RUS	ИНСТРУКЦИЯ ПО УСТАНОВКЕ КОМПЛЕКТ СТАНДАРТНЫХ ПРИКУРИВАТЕЛЕЙ
RO	INSTRUCȚIUNE DE MONTARE TRUSĂ STANDARD PENTRU FUMĂTORI
ZH-CN	安装说明 通用点烟器套件
AR	تعليمات التركيب طقم المدخنين الشامل



L I N C O L N

© Copyright Ford 2022

Printed Copies are uncontrolled

Expert Fitment Required

Montage durch Fachmann erforderlich

Se necesita realizar el montaje con expertos

Montage requis par un expert

Il montaggio deve essere effettuato da persone esperte

É necessária montagem especializada

Montage door erkende reparateur vereist

Skal monteres af autoriseret værksted

Eksperttilpasning kræves

Verkstadsmontering är nödvändig

Asennus tehtävä merkkikorjaamossa

Vyžadována odborná montáž

A szerelés csak szakmühelyben végezhető

Wymagane przyrządy specjalistyczne

Απαιτείται τοποθέτηση από ειδικό

Установка должна выполняться квалифицированным специалистом

Uzman Tarafından Takılması Gereklidir

A se monta de către un specialist

需要专业装配

يلزم التثبيت بواسطة خبير

Subject to alteration without notice

Änderungen ohne Vorankündigung vorbehalten

Sujeto a cambios sin previo aviso

Susceptible de modification sans préavis

Soggetto a modifiche senza preavviso

Sujeito a alterações sem aviso prévio

Kan zonder kennisgeving worden gewijzigd

Kan ændres uden varsel

Kan endres uten varsel

Kan ändras utan föregående meddelande

Oikeudet muutoksiin pidätetään

Může dojít ke změně bez upozornění

Az előzetes bejelentés nélküli változtatás joga fenntartva

Treść może ulec zmianie bez powiadomienia

Υπόκειται σε τροποποίηση χωρίς ειδοποίηση

Может изменяться без предварительного уведомления

Önceden bildirilmeden değışikliğe tabidir

Poate fi modificat fără înștiințarea în prealabil

若有变更，恕不另行通知

عرضة للتغيير بدون إخطار

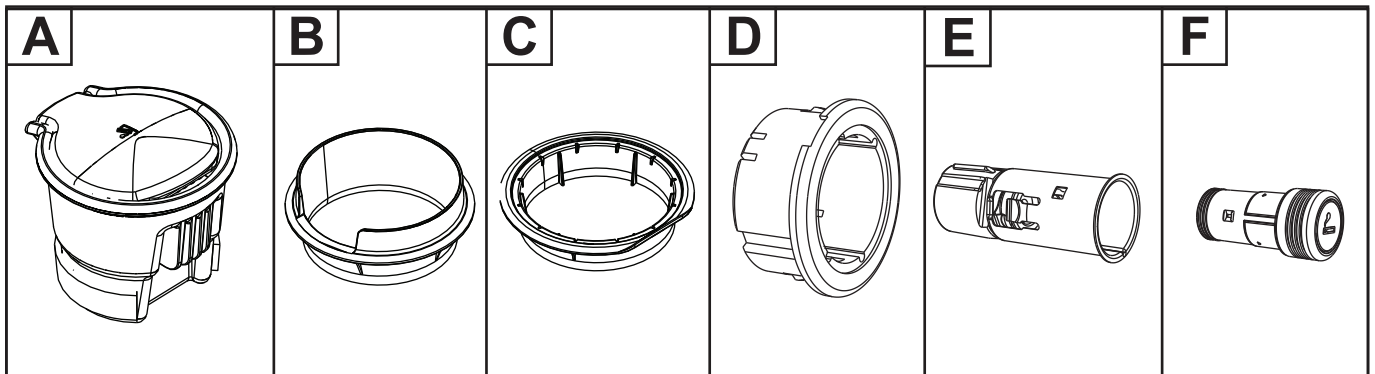

SKML3J-P04803-AA

© Copyright Ford 2022

1/6

- (EN) Step 8 If required.
- (D) Schritt 8. Falls erforderlich.
- (E) Paso 8. Si es necesario.
- (F) Étape 8. Si nécessaire.
- (I) Punto 8. Se necessario.
- (P) Etapa 8. Se necessário.
- (NL) Stap 8. Indien nodig.
- (DK) Trin 8. Hvis påkrævet
- (N) Trinn 8. Hvis nødvendig.
- (S) Steg 8. Vid behov.
- (SF) Vaihe 8. Tarvittaessa.
- (CZ) Krok 8. Je-li požadován.
- (H) 8. lépés. Amennyiben szükséges.
- (PL) Punkt 8. W razie potrzeby.
- (GR) Βήμα 8. Av απαιτείται.
- (TR) Adım 8. Gerekirse
- (RUS) Шаг 8. Выполняется при необходимости.
- (RO) Pasul 8. Dacă este necesar.
- (ZH-CN) 步骤 8. 如果需要。
- (AR) الأمر الخطوة 8. إذا لزم
- (EN) Step 13 If the ash cup assembly is too large for the cup holder, remove item "B" and/or item "C" for proper fit.
- (D) Schritt 13. Falls der Aschenbecher für den Becherhalter zu groß ist, den Einsatz „B“ und/oder Einsatz „C“ entfernen, um Einpassen zu ermöglichen.
- (E) Paso 13. Si el montaje del cenicero es demasiado grande para el portavasos, quite el elemento "B" o el elemento "C" para ajustarlo correctamente.
- (F) Étape 13. Si l'ensemble cendrier est trop grand pour correctement s'ajuster dans le porte-gobelet, déposer le composant "B" et/ou le composant "C".
- (I) Punto 13. Se l'assemblaggio del posacenere è troppo grande per il portallattine, rimuovere l'elemento "B" e/o "C".
- (P) Etapa 13. Se o conjunto do cinzeiro for muito grande para o porta-copos, remova o item "B" e/ou o item "C" para um ajuste adequado.
- (NL) Stap 13. Als de asbak te groot is voor de bekerhouder, verwijder dan item "B" en/of "C" voor een juiste passing.
- (DK) Trin 13. Hvis askebeholderen er for stor til kopholderen, fjern del "B" og/eller del "C" for bedre tilpasning.
- (N) Trinn 13. Hvis askebeholderen er for stort for kopholderen, kan du fjerne element «B» og/eller «C» for riktig passform.
- (S) Steg 13. Om askkoppsenheten är för stor för mugghållaren kan artikel "B" och/eller artikel "C" tas bort för korrekt passform.
- (SF) Vaihe 13. Jos tuhkakuppi on liian suuri mukinpidikkeeseen, poista kappale "B" ja/tai kappale "C" oikean istuvuuden takaamiseksi.
- (CZ) Krok 13. Je-li sestava popelníku příliš velká pro držák nádoby, vyjměte položku „B“ a/nebo položku „C“, aby bylo možné popelník správně namontovat.
- (H) Krok 13. Je-li sestava popelníku příliš velká pro držák nádoby, vyjměte položku „B“ a/nebo položku „C“, aby bylo možné popelník správně namontovat.
- (PL) Jeśli po złożeniu popielniczka jest za duża względem uchwytu, odłącz element „B” i/lub „C”, aby zapewnić prawidłowy montaż.
- (GR) Βήμα 13. Εάν το σταχτοδοχείο είναι πολύ μεγάλο για την ποτηροθήκη, αφαιρέστε το στοιχείο "B" ή/και το "C" ώστε να μπορεί να προσαρμοστεί σωστά.
- (TR) Adım 13. Küllük donanımı bardak tutucu için çok büyük gelirse, tam olarak oturması için "B" parçasını ve/veya "C" parçasını çıkartın.
- (RUS) Шаг 13. Если пепельница слишком велика для держателя, демонтировать детали «B» и/или «C» для обеспечения надлежащей установки.
- (RO) Pasul 13. Dacă ansamblul scrumierei este prea mare pentru suportul de pahar, scoateți poz. „B” și/sau poz. „C” pentru o montare adecvată.
- (ZH-CN) 步骤 13. 如果烟灰杯组合件对支座来说太大, 请取出“B”物件和/或“C”物件, 以便正确安装。
- (AR) الخطوة 13. إذا كانت مجموعة طفاية السجائر كبيرة للغاية لتلائم حامل الطفاية، أزل العنصر "B" و/أو العنصر "C" لتتمكن من وضعها بشكل مناسب.

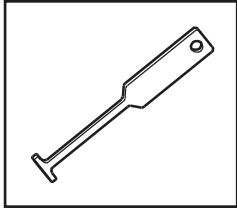

1-800-ROTUNDA

- (EN) Power Point Socket Remover
Rotunda Part: 501-039
- (D) Ausbauwerkzeug - Steckdosenfassung
Rotunda Teilnr.: 501-039
- (E) Removedor del tomacorriente
Pieza Rotunda: 501-039
- (F) Outil de dépose de la fiche d'alimentation électrique
Pièce Rotunda : 501-039
- (I) Estrattore presa punto di alimentazione
Componente Rotunda: 501-039
- (P) Removedor de soquete do ponto de alimentação
Peça Rotunda: 501-039
- (NL) Verwijderaar aanstekhouder
Rotunda-onderdeel: 501-039
- (DK) Power Point cigarettænder-fjerner
Rotunda del: 501-039
- (N) Strømpunktstøpsel-fjerner
Rotunda-del: 501-039
- (S) Strömuttagsborttagare
Rotunda Del: 501-039
- (SF) Pistorasian kannan poistotyökalu
Rotunda-osa: 501-039
- (CZ) Nástroj na vyjmutí napájecí zásuvky
Díl pro Rotunda: 501-039
- (H) Csatlakozó foglalat eltávolító
Rotunda alkatrész: 501-039
- (PL) Przyrząd do demontażu gniazda zasilającego
Część Rotunda: 501-039
- (GR) Εργαλείο αφαίρεσης υποδοχής ρευματοδότη
Εξάρτημα Rotunda: 501-039
- (TR) Güç Noktası Soketi Sökücü
Rotunda Parça: 501-039
- (RUS) Устройство удаления патрона из гнезда питания
Круглая деталь: 501-039
- (RO) Extractor de priză din punctul de alimentare
Piesă Rotunda: 501-039
- (ZH-CN) 电源插座取出器
圆形部件 : 501-039
- (AR) أداة فك مقبس نقطة الطاقة
قطعة Rotunda: 501-039

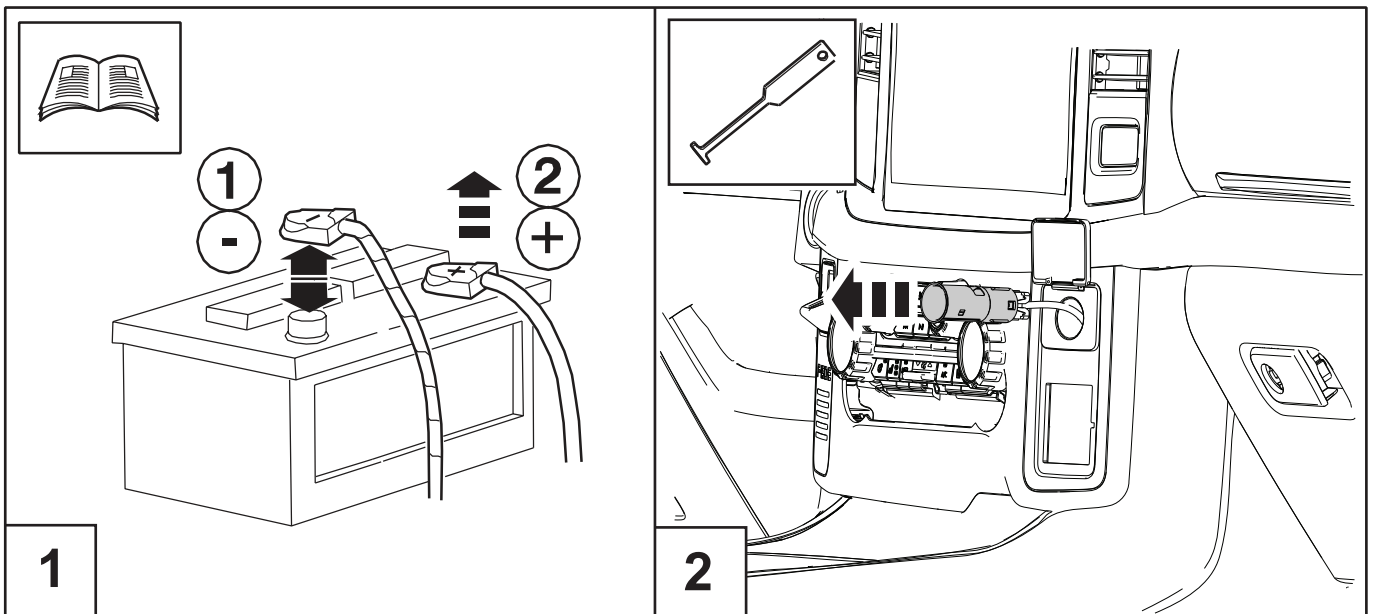

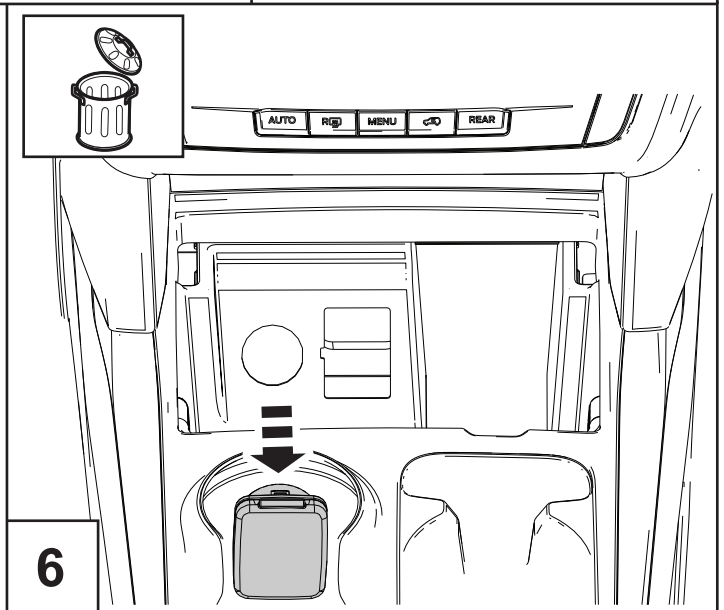
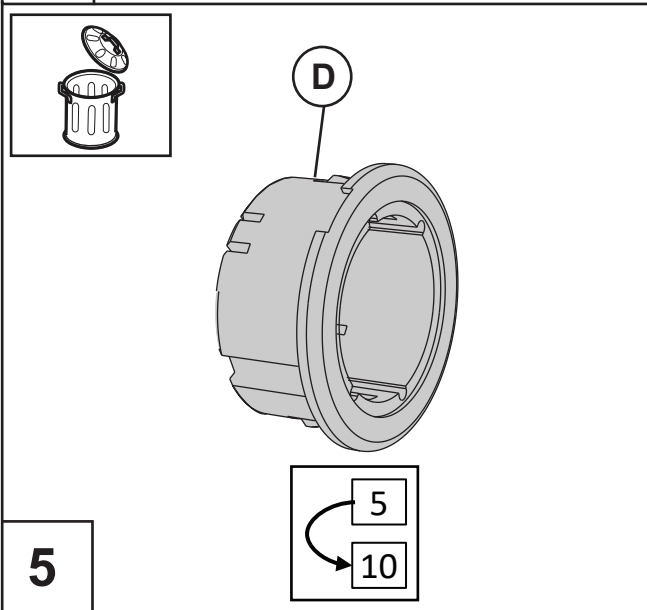
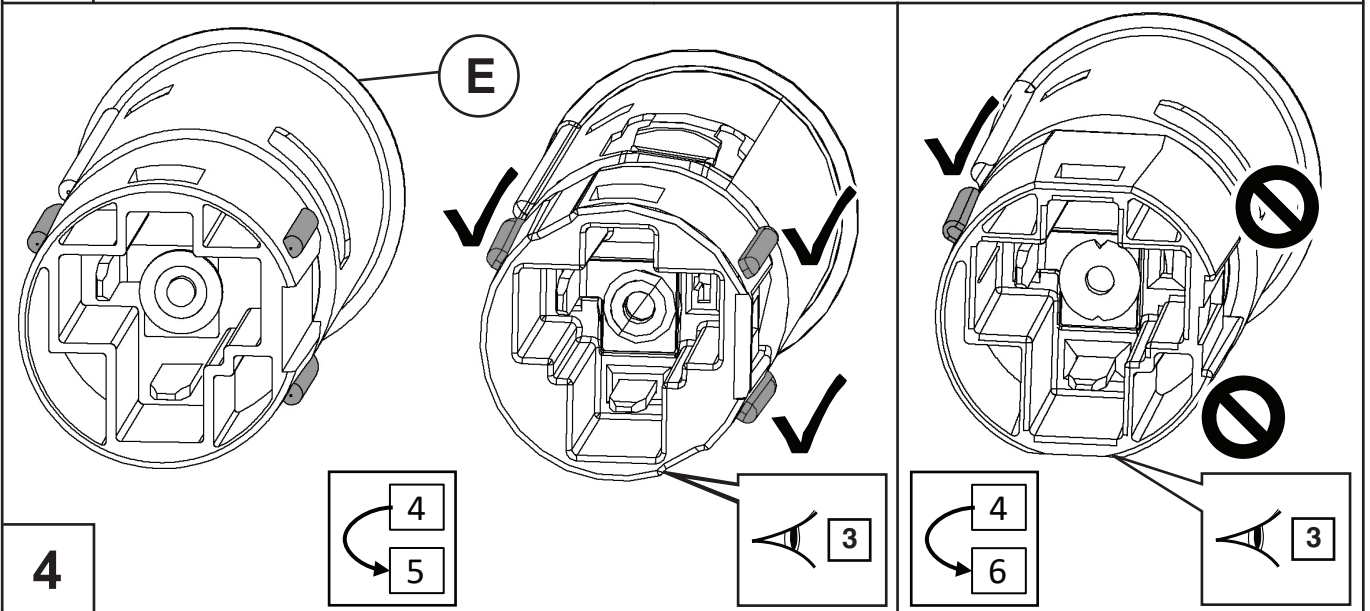
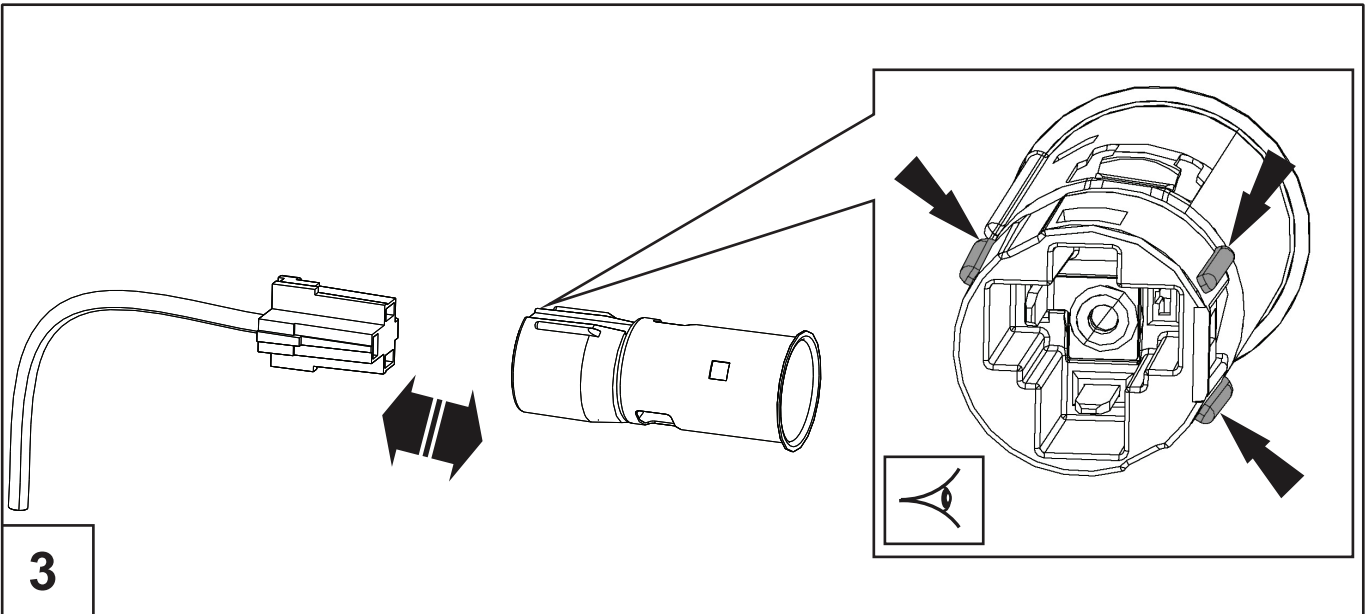

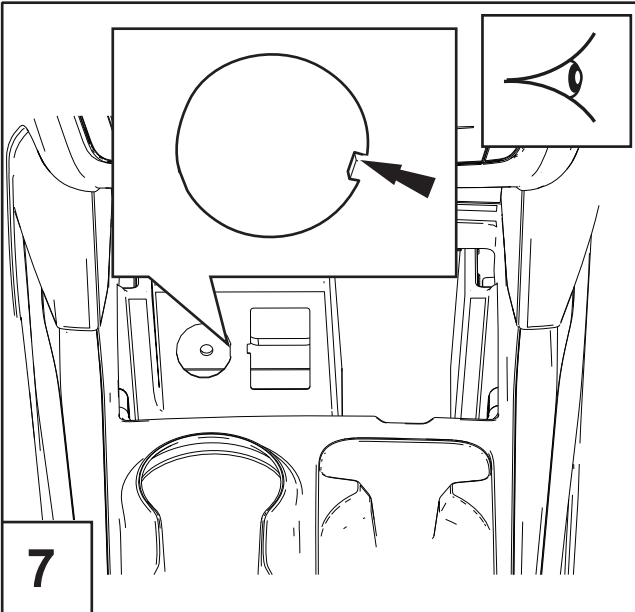

7

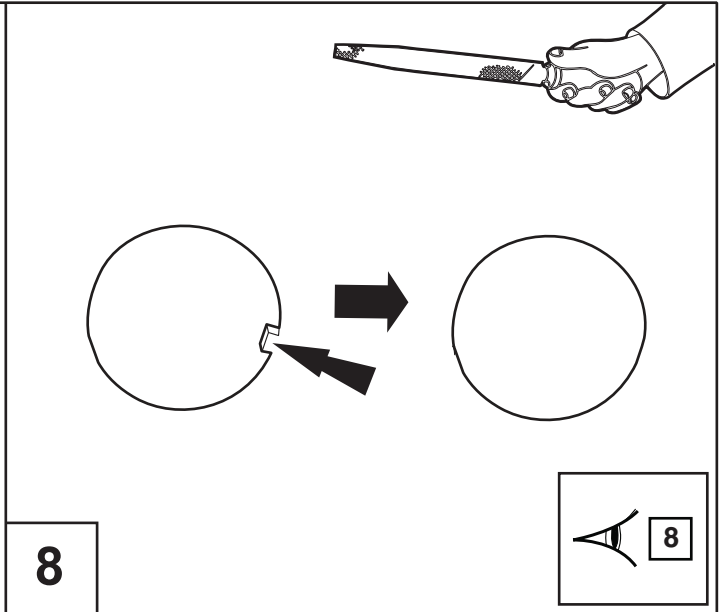

8

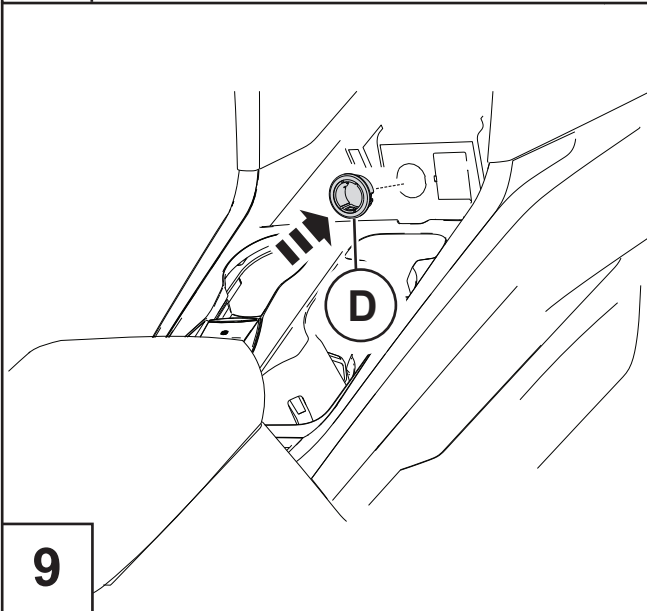
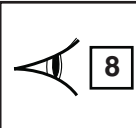

9

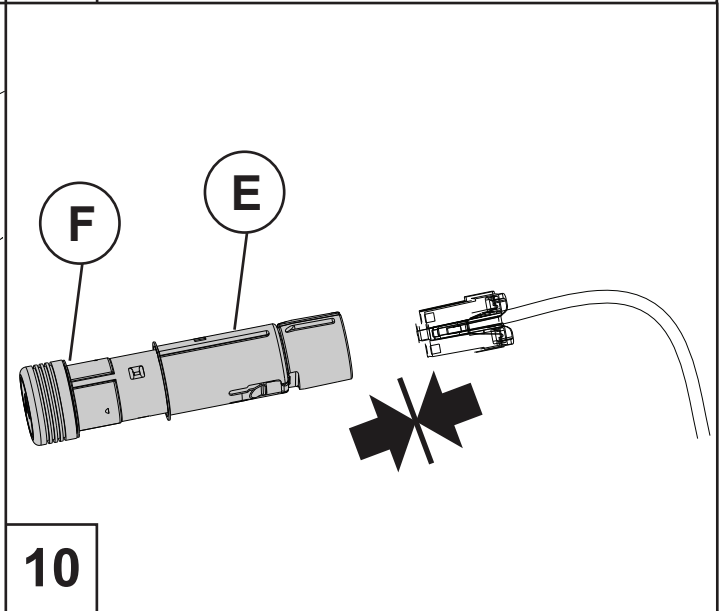

10

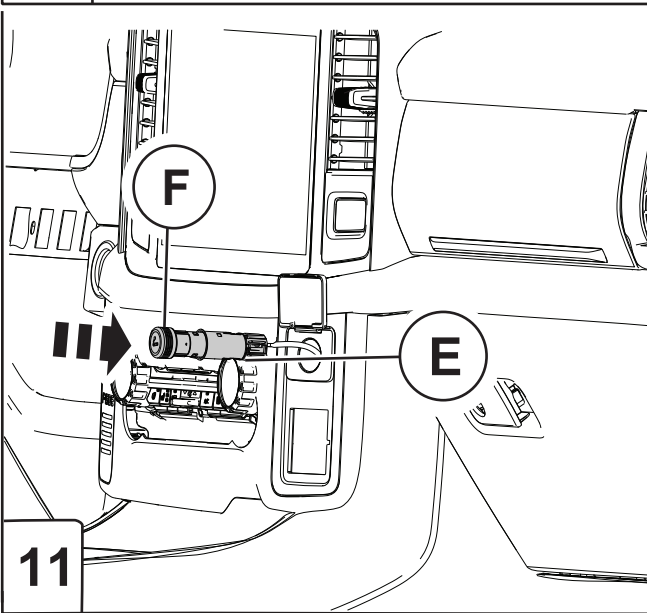

11

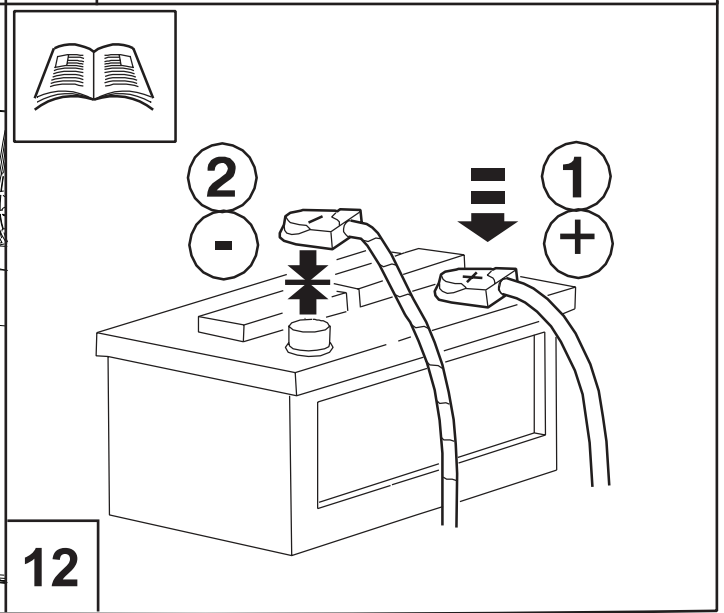

12



